

MICRO HiFi SYSTEM

UMS 2020



FOR A GOOD REASON

GRUNDIG

3 USTAWIENIE I BEZPIECZEŃSTWO

4 OPIS OGÓLNY

- 4 Urządzenia do regulacji systemu hi-fi
- 6 Pilot zdalnego sterowania
- 7 Wyświetlacz systemu hi-fi

8 PRZYŁĄCZENIE I PRZYGOTOWANIE

- 8 Przyłączenie głośników
- 8 Przyłączenie urządzeń zewnętrznych
- 8 Przyłączanie odtwarzacza MP3 lub pamięci USB
- 9 Wsadzanie karty pamięci
- 9 Wyjmowanie karty pamięci
- 9 Przyłączenie słuchawek
- 10 Przyłączenie zasilania z sieci
- 10 Wkładanie baterii do pilota zdalnego zasilania

11 USTAWIENIA

- 11 Nastawianie zegara
- 11 Włącz lub wyłącz synchronizację czasu w RDS
- 11 Nastawianie stacji radiowych i zapamiętywanie ich.

12 FUNKCJE PODSTAWOWE

- 12 Załączanie i wyłączenie
- 12 Automatyczne wyłączenie
- 12 Wybór źródła wejściowego
- 12 Regulacja głośności
- 12 Wybieranie ustawień dźwięku
- 12 Załączanie i wyłączenie systemu Ultra Bass
- 12 Wyciszanie
- 12 Wyświetlanie godziny

13 TRYB TUNER (RADIO)

- 13 Wybór tunera jako źródła wejściowego
- 13 Wybieranie ustawień wstępnych
- 13 Odbiór stereo/mono
- 13 Informacja RSD

14 TRYB CD

- 14 Wybór CD jako źródła wejściowego
- 14 Wkładanie i odtwarzanie płyt CD
- 15 Pauza i przywracanie odtwarzania
- 15 Powtarzanie bieżącego utworu
- 15 Wybieranie innego utworu
- 15 Wyszukiwanie pasażu w utworze
- 15 Powtarzanie utworu (Powtarzanie jednego)
- 15 Powtarzanie wszystkich utworów na CD (Powtarzanie wszystkich)
- 15 Powtarzanie wszystkich plików w albumie (tylko MP3/WMA)
- 15 Odtwarzanie utworów w kolejności przypadkowej
- 16 Wyświetla MP3/WMA
- 16 Programowanie numerów utworów

17 TRYB USB ORAZ SD/SDHC/MMC

- 17 Odtwarzanie treści z odtwarzacza MP3 lub karty USB pamięci
- 17 Odtwarzanie treści kart pamięci SD/SDHC/MMC

18 TRYB KASETA

- 18 Wybór magnetofonu kasetowego jako źródła wejściowego
- 18 Odtwarzanie
- 18 Szybkie wyszukiwanie w przód i wstecz
- 18 Nagrywanie na kasetę
- 19 Synchroniczne nagrywanie z płyt CD
- 19 Nagrywanie z radia

19 TRYB AUX (INNE)

- 19 Słuchanie źródła zewnętrznego

20 TRYB TIMER (PROGRAMATOR CZASOWY)

- 20 Programator czasowy
- 20 Automatyczne wyłączenie

21 INFORMACJA

- 21 Czyszczenie urządzenia
- 21 Czyszczenie odtwarzacza CD
- 21 Czyszczenie napędu taśmy
- 21 Dane techniczne
- 22 Uwagi dot. ochrony środowiska
- 22 Ogólne informacje o urządzeniach laserowych
- 23 Usuwanie problemów

USTAWIENIE I BEZPIECZEŃSTWO

Przy zestawianiu systemu prosimy postępować według następujących instrukcji:

- Ten system hi-fi przeznaczony jest do odtwarzania dźwięku. Wszelkie inne zastosowanie jest zabronione.
- Jeśli zamierzasz ustawić ten system na półce na ścianie lub w regale, upewnij się, że miejsce to jest odpowiednio wentylowane. Powyżej, poniżej i po obu bokach systemu hi-fi należy pozostawić co najmniej 10 cm odstęp.
- Nie przykrywaj systemu hi-fi gazetami, obrusem, ani zastoną itp.
- Ustawiając ten system hi-fi pamiętaj, że meble są często powlekane różnego rodzaju lakierami i tworzywami sztucznymi, które często zawierają domieszki chemiczne. Domieszki te mogą powodować korozję nóżek aparatu. Może to pozostawić trudne lub niemożliwe do usunięcia plamy na powierzchni mebli.
- Jeśli ten system hi-fi narażony jest na nagłe zmiany temperatury, na przykład przy przenoszeniu go z pomieszczenia zimnego do ciepłego, odczekaj co najmniej dwie godziny przed załączeniem go.
- Ten system hi-fi przeznaczony jest do użytku w suchych pomieszczeniach. Przy używaniu go na dworze należy zadbać o jego ochronę przed wilgocią, np. przed kapiącą lub przyskającą wodą.
- System ten należy używać tylko w klimacie umiarkowanym.
- Nie należy go ustawiać w pobliżu grzejników ani w bezpośrednim działaniu promieni słonecznych, bo może to utrudnić jego chłodzenie.
- Nie należy na nim stawiać żadnych naczyń zawierających płyn. Do kieszeni na CD nie należy wkładać żadnych innych przedmiotów.
- Nie należy na nim stawiać żadnych przedmiotów, takich jak palące się świece.

- Pod żadnym pozorem nie otwieraj obudowy tego systemu. Uszkodzenia spowodowane niewłaściwym obchodzeniem się z systemem nie są objęte gwarancją.
- Burze z piorunami stanowią zagrożenie dla wszystkich urządzeń elektrycznych. Uderzenie pioruna w sieć zasilającą może uszkodzić ten system nawet, gdy nie jest załączony. W czasie burzy wyjmij wtyczkę przewodu zasilającego z gniazdka.



Nadmierna głośność dźwięku w słuchawkach może spowodować utratę słuchu.

Uwaga:







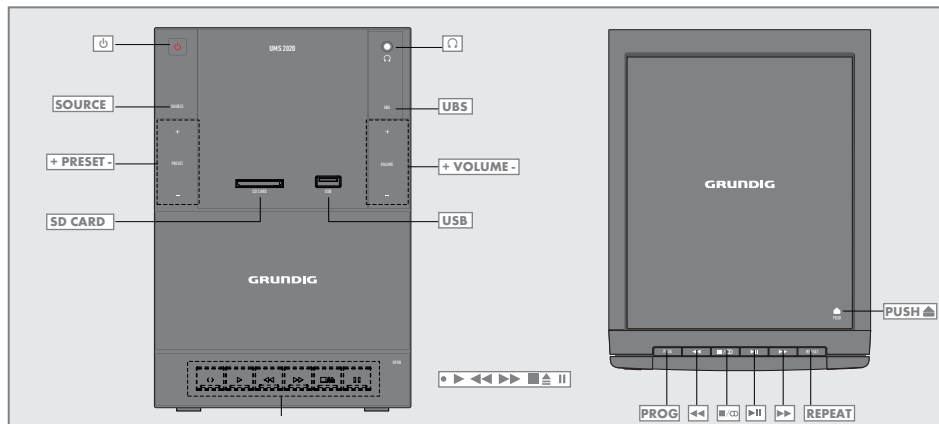



- Nie przyłączaj do tego systemu żadnych innych urządzeń w czasie, gdy jest załączony. Przed ich przyłączeniem wyłącz także te inne urządzenia.
- Wkładaj wtyczkę do gniazdka dopiero po przyłączeniu urządzeń zewnętrzných. Zadбай o swobodny dostęp do wtyczki w gniazdku.

OPIS OGÓLNY

Urządzenia do regulacji systemu hi-fi



Widok z przodu

-  Przełącza system hi-fi system w tryb gotowości z tego trybu. Jedyń sposob całkowitego odłączenia tego systemu od zasilania to wyjęcie wtyczki z gniazdka.
 - SOURCE** Załącza system. Wybiera źródło dźwięku spośród CD, TUNER (FM i AM), SD, USB, CASS (KASETA) oraz AUX (INNE).
 - + PRESET -** W trybie radia: wybiera uprzednio ustawioną stację radiową. W trybie CD/USB/SD: wybierz ten album.
 - SD CARD** Gniazdo na kartę pamięci (SD, SDHC, MMC).
 - USB** Gniazdo USB do przyłączenia odtwarzacza MP3, pamięci USB, lub czytnika kart.
 -  Więcej szczegółów wyświetla system hi-fi podano w rozdziale "Wyświetlacze systemu hi-fi".
 -  Czujnik podczerwieni do odbioru sygnałów z pilota zdalnego sterowania.
 -  Gniazdko słuchawkowe do przyłączenia słuchawek stereofonicznych z wtykiem typu "jack" (ø 3.5 mm). Automatycznie wyłącza głośniki.
 - UBS** Załącza i wyłącza system ultra bass.
 - + VOLUME -** Reguluje głośność.
- ### Pod klapką przednią (w trybie odtwarzania/nagrywania kaset)
-  Uruchamia nagrywanie.
 -  Uruchamia odtwarzanie.
 -  Przewija kasetę wstecz, do początku.
 -  Szybko przewija kasetę w przód, do końca.
 -  Kończy odtwarzanie/nagrywanie kasety i otwiera kieszeń na kasetę.
 -  Przerzywa nagrywanie i odtwarzanie.

OPIS OGÓLNY

Widok z góry

PROG

W trybie tunera (radia): zapamiętuje stacje radiowe.
W trybie CD: programuje utwory i przegląda playlistę.



W trybie tunera (radia): dostraja stacje radiowe; krótkim naciśnięciem można stopniowo zmieniać częstotliwość w tył i przód.
W trybie CD/USB/SD: przechodzi na początek bieżącego/następnego utworu.
W utworze szybko wyszukuje w tył i przód.
W trybie zegara/programatora czasowego: ustawia godziny i minuty dla funkcji zegara/programatora czasowego.



W trybie tunera (radia): przełącza pomiędzy odbiorem FM stereo i mono.
W trybie CD/USB/SD: zatrzymuje odtwarzanie lub kasuje program na CD.



W trybie CD/USB/SD: uruchamia i przerywa odtwarzanie.

REPEAT

W trybie CD/USB/SD: powtarza utwór/płytkę/album/wszystkie zaprogramowane utwory.



Otwiera lub zamyka kieszeń na CD.

Tył aparatu

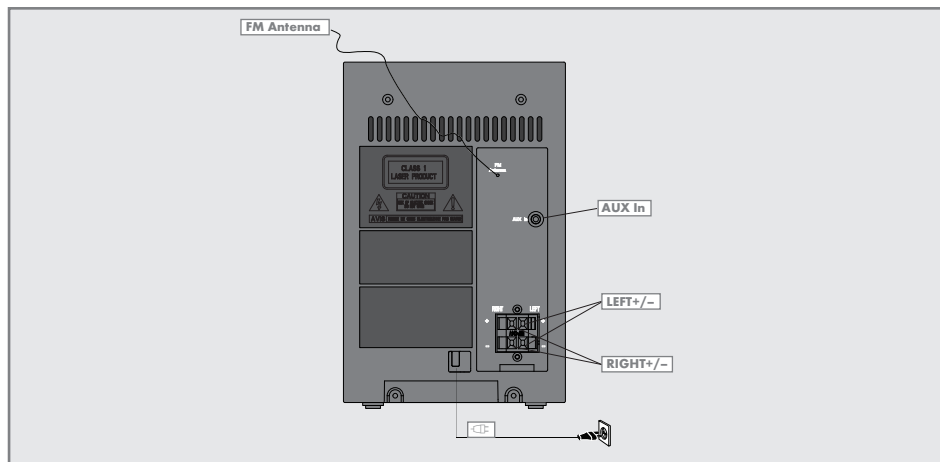

Antena FM

Antena przewodowa do odbioru FM (UKF).

AUX In

Wejście sygnału audio do przyłączenia źródła zewnętrznego (ø 3.5 mm).

LEFT+/-

Zaciski do przyłączenia przewodu głośnikowego, kanał lewy.

RIGHT+/-

Zaciski do przyłączenia przewodu głośnikowego, kanał prawy.





Przewód sieciowy.







Uwaga

- Jedyne sposob całkowitego odłączenia tego systemu od zasilania to wyjęcie wtyczki z gniazdka.

Pilot zdalnego sterowania



-  Przełącza głośniki systemu hi-fi w tryb wyciszenia (mute) i z powrotem.
-  Przełącza system hi-fi w tryb gotowości (standby) i z tego trybu na odbiór źródła z ostatnio wybranego wejścia.
- CD** Wybiera źródło dźwięku dla trybu CD.
- USB** Wybiera źródło dźwięku dla trybu USB.
- SD CARD** Wybiera źródło dźwięku dla trybu SD.
- TUNER** Wybiera źródło dźwięku dla trybu Tuner (radio).
- TIMER ON/OFF** załącza i wyłącza programator czasowy.
- TIMER SET** Nastawia programator czasowy.
- AUX** Wybiera źródło dźwięku z urządzenia zewnętrznego.
- CASS** Wybiera źródło dźwięku dla trybu Tape (kaseta).

- EQ** Wybiera wstępnie nastawione ustawienie dźwięku ROCK, POP, JAZZ lub CLASSIC.
- UBS** Załącza i wyłącza system ultra bass.
-  W trybie tunera (radio): wybiera uprzednio ustawioną stację radiową. W trybie CD/USB/SD: wybiera dany album.
-  Reguluje głośność.
-  W trybie CD/USB/SD: uruchamia i przerywa odtwarzanie.
- SLEEP** Ustawianie czas wyłączenia.
- DISPLAY** W trybie tunera (radio): zmienia informację RDS. W trybie CD/USB/SD: podczas odtwarzania wyświetla numer bieżącego utworu i pozostały czas odtwarzania.
-  W trybie CD/USB/SD: przechodzi na początek bieżącego/następnego utworu. W trybie gotowości/programatora czasowego: ustawia godziny i minuty dla funkcji zegara/programatora czasowego.
-  W trybie tunera (radio): ręcznie dostraja stację radiową; krótkim naciśnięciem można stopniowo zmieniać częstotliwość w tył i przód. W trybie CD/USB/SD: rozpoczyna szybkie wyszukiwanie w tył i przód w utworze.
- PROG** W trybie tunera (radio): zapisuje stacje radiowe. W trybie CD/USB/SD: programuje utwory i przegląda programy. W trybie gotowości: nastawia zegar.
- REP** W trybie tunera: rozpoczyna wyszukiwanie PTY. W trybie CD/USB/SD: powtarza utwór/ płytę/album/ wszystkie zaprogramowane utwory.
- RAND** Odtwarza utwory w kolejności przypadkowej.
-  W trybie tunera (radio): przełącza pomiędzy odbiorem stereo i mono. W trybie CD/USB/SD: zatrzymuje odtwarzanie.

OPIS OGÓLNY

Wyświetlacz systemu hi-fi



Wybrano źródło CD.



Wybrano źródło USB.



Wybrano źródło CARD.



Wybrano źródło TUNER.



Wybrano źródło AUX.



Wybrano źródło CASS.

RAND

W trybie CD/USB/SD: wszystkie utwory są odtwarzane w losowej kolejności.

PROG

W trybie CD/USB/SD: utwory są programowane.
W trybie tunera: wybrano zaprogramowany program.



W trybie CD/USB/SD: odtwarzanie. Miga w trybie pauzy.

REP

W trybie CD/USB/SD: powtarzany jest bieżący utwór.

REP ALL

W trybie CD/USB/SD: powtarzane są wszystkie utwory.

ALBUM

W trybie CD/USB/SD: powtarzane są wszystkie pliki w bieżącym albumie.



W trybie tunera (radio): odbierana jest stacja radiowa stereo.



Uruchomiono programator czasowy.



W trybie kasyty: nagrywanie.



Uruchomiono system ultra bass.

**POP/CLASSIC
JAZZ/ROCK**

Te ustawienia dźwięku wybiera się przyciskiem »EQ« na pilocie zdalnego sterowania.



System hi-fi odbiera stację RDS.

SLEEP

Uruchomiono automatyczne wyłączanie (sleep timer).

PM

W trybie zegara: pokazuje godzinę po południu, jeśli wybrano tryb 12H.

FM/MWz

W trybie tunera (radio): odbierana jest stacja FM (UKF) lub MW (fale średnie).

MHz/ kHz

W trybie tunera (radio): częstotliwość stacji w MHz lub kHz.

PRZYŁĄCZENIE I PRZYGOTOWANIE

Przyłączenie głośników

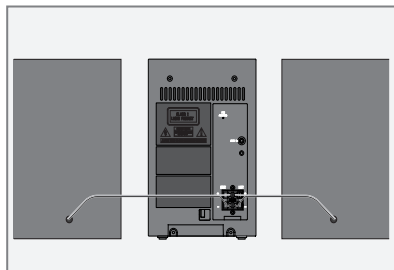

- 1 Wsadź przewody głośnikowe w zaciski »RIGHT+/-« oraz »LEFT+/-«.
 - Przyłącz przewody oznaczone na czerwono do zacisków czerwonych.

Przyłączenie urządzeń zewnętrznych

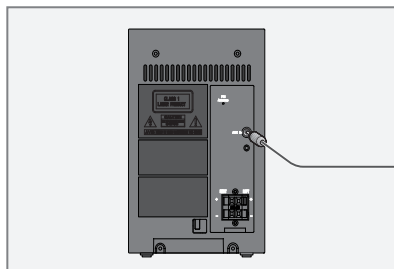

Uwaga:

- Przed przyłączeniem urządzeń zewnętrznych wyłącz system hi-fi.
- 1 Do przyłączenia wyjścia urządzenia zewnętrznego do gniazdka »AUX In« (ø 3.5 mm) z tyłu systemu hi-fi użyj standardowego adapteru audio.

Przyłączanie odtwarzacza MP3 lub pamięci USB

System hi-fi obsługuje większość odtwarzaczy MP3 i kart pamięci USB.

Uwaga:

- W trakcie przyłączania USB system hi-fi musi być wyłączony. W przeciwnym razie można utracić dane.

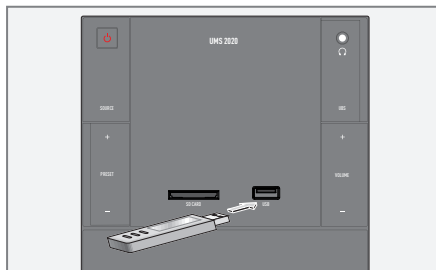

- 1 Wyłącz system hi-fi naciskając przycisk »U«.
- 2 Przyłącz interfejs USB odtwarzacza MP3 do gniazda »USB« w systemie hi-fi przy użyciu standardowego kabla USB;
lub
włóż wtyczkę USB karty pamięci do gniazda »USB« w systemie hi-fi.

Uwaga:

- Aby odjąć odtwarzacz MP3 lub kartę USB pamięci, wyłącz system hi-fi i wyciągnij kabel dla danego medium danych.
- Gniazdo USB w systemie hi-fi nie przyjmuje przedłużaczy USB i nie służy do bezpośredniego połączenia z komputerem.

PRZYŁĄCZENIE I PRZYGOTOWANIE

Wsadzanie karty pamięci

System hi-fi obsługuje karty pamięci SD/SDHC oraz MMC.

Uwaga:

- W trakcie wsadzania karty pamięci system hi-fi musi być wyłączony. W przeciwnym razie można utracić dane.

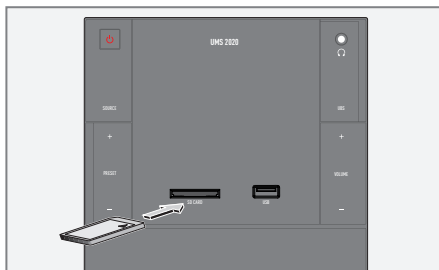

- 1 Wyłącz system hi-fi naciskając przycisk »«.
- 2 Ostrożnie wsadzaj kartę do gniazda »SD« aż zaskoczy w swoim miejscu.

Uwaga:

- Wsadzając kartę unikaj nadmiernej siły. Wywieraj tylko lekki nacisk.
- Karty pamięci są odporne na zabrudzenie i zawilgocenie, ale do systemu hi-fi można wsadzić tylko kartę suchą i czystą.
- Nie wolno wyjmować karty w trakcie pracy. Można tym zniszczyć kartę. Takie uszkodzenie unieważnia gwarancję.

Wyjmowanie karty pamięci

Uwaga:

- W trakcie wyjmowania karty pamięci system hi-fi musi być wyłączony. W przeciwnym razie można utracić dane.

- 1 Wyjmij kartę pamięci z gniazda lekko nacisknąwszy ją do środka aż do zwolnienia zapadek. A następnie wyjmij kartę.

Przyłączenie słuchawek

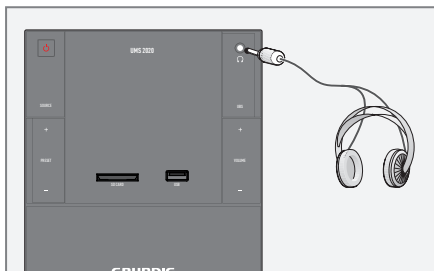

- 1 Wsadź wtyk słuchawek (jack \varnothing 3.5 mm) do gniazda »« z przodu systemu hi-fi.
– Głośniki systemu hi-fi są wyłączone.

Uwaga:

- Nadmierna głośność dźwięku w słuchawkach może spowodować utratę słuchu.

PRZYŁĄCZENIE I PRZYGOTOWANIE

Przyłączenie zasilania z sieci

Uwaga:

- Prosimy sprawdzić, czy napięcie sieciowe podane na tabliczce znamionowej (z tyłu systemu hi-fi) odpowiada stosowanemu na miejscu napięciu sieci zasilania. Jeżeli tak nie jest, należy skontaktować się ze sprzedawcą.
- Przed przyłączeniem sieciowego przewodu zasilającego do gniazdka w ścianie upewnij się, że wykonane zostały wszystkie inne przyłączenia.

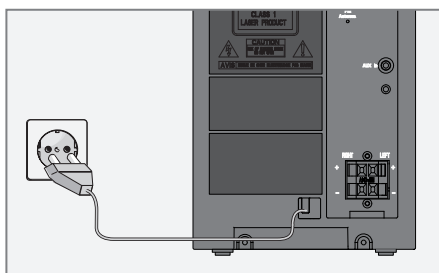

- 1 Wsadź wtyczkę przewodu sieciowego do gniazdka w ścianie.

Uwaga:

- System hi-fi jest przyłączony do sieci przewodem zasilającym. Jeśli chcesz całkowicie odłączyć system hi-fi od zasilania, wyjmij wtyczkę z gniazdka.
- Upewnij się, że wtyczka zasilania jest łatwo dostępna w trakcie pracy systemu i do niej nie zagradzają żadne inne przedmioty.

Wkładanie baterii do pilota zdalnego zasilania

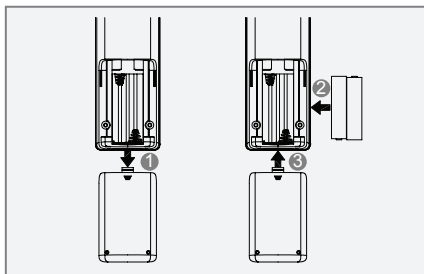

- 1 Otwórz schowek na baterie naciskając na załadunek, a potem zdejmując pokrywę.
- 2 Przy wkładaniu baterii (mikrobaterie 2 x 1.5 V, R 03 /UM 4/AAA) przestrzegaj biegunowości oznaczonej na podstawie schowka na baterie.
- 3 Zamknij pokrywkę schowka na baterie.

Uwaga:

- Należy chronić baterie przed nadmiernym nagrzewaniem spowodowanym, na przykład, bezpośrednim działaniem promieni słonecznych, ciepła i ognia.
- Wyjmij baterie po ich wyczerpaniu, lub jeśli wiesz, że system hi-fi nie będzie używany przez dłuższy czas. Producent nie odpowiada za uszkodzenia spowodowane wyciekami z baterii.

Uwaga dot. ochrony środowiska:

- Baterii, nawet jeśli nie zawierają metali ciężkich, nie należy wyrzucać razem z odpadkami domowymi. Należy zawsze pozbywać się ich zgodnie z miejscowymi przepisami ochrony środowiska naturalnego.

USTAWIENIA

Nastawianie zegara

Za pierwszym przyłączeniem systemu hi-fi do sieci przełącza się on w trym gotowości (standby).

1 W trybie gotowości naciśnij i przez 2 sekundy przytrzymaj przycisk »PROG« na pilocie zdalnego sterowania.

- Na wyświetlaczu: »12 H« lub »24 H«.

2 Naciśnij »◀◀« lub »▶▶« w systemie hi-fi lub przyciskiem »|◀« lub »▶|« na pilocie zdalnego sterowania, a następnie wybierz format wyświetlania godzin (12 lub 24-godzinny) i potwierdź przyciskiem »PROG«.

- Na wyświetlaczu: Migają cyfry zegara oznaczające godzinę.

3 Wybierz godzinę przyciskiem »◀◀« lub »▶▶« na systemie hi-fi, lub przyciskiem »|◀« lub »▶|« na pilocie zdalnego sterowania, a następnie potwierdź przyciskiem »PROG«.

- Na wyświetlaczu: migają minuty.

4 Wybierz minuty przyciskiem »◀◀« lub »▶▶« na systemie hi-fi, lub przyciskiem »|◀« albo »▶|« na pilocie zdalnego sterowania, a następnie potwierdź przyciskiem »PROG«.

- Na wyświetlaczu: Migają cyfry zegara oznaczające minuty.

Włącz lub wyłącz synchronizację czasu w RDS

Niektóre stacje RDS nadają sygnał czasu RDS. Jeśli wybrana stacja RDS nadaje dane czasowe, czas systemu jest automatycznie aktualizowany, pod warunkiem, że ustawiono »CT ON«. Trwa to ok. pięciu minut.

1 Przełącz system hi-fi z trybu gotowości naciskając przycisk »⏻« lub »SOURCE«.

2 Wybierz źródło wejściowe TUNER przyciskiem »SOURCE« w systemie hi-fi lub »TUNER« na pilocie zdalnego sterowania.

3 Naciśnij i przez 2 sekundy przytrzymaj przycisk »DISPLAY« na pilocie zdalnego sterowania.

- Na wyświetlaczu: Miga »CT ON«.

4 Włącz i wyłącz synchronizację czasu RDS używając przycisku »◀◀« lub »▶▶« w systemie hi-fi lub »|◀« bądź »▶|« na pilocie zdalnego sterowania.

Uwaga:

■ Bieżąca godzina wyświetla się w trybie gotowości – przy ograniczonej jasności.

■ Godzinę tę należy ponownie ustawić po zaniku zasilania lub po wyłączeniu z sieci.

Nastawianie stacji radiowych i zapamiętywanie ich.

W ustawieniach wstępnych można zapisać do 30 stacji w zakresach częstotliwości FM i 10 stacji w zakresach AM.

Uwaga:

■ Aby uzyskać optymalny odbiór fal FM (UKF), wystarczy odpowiednio ustawić antenę przewodową.

Programowanie stacji radiowych – ręcznie

1 Przełącz system hi-fi z trybu gotowości naciskając przycisk »⏻« lub »SOURCE«.

2 Wybierz źródło wejściowe TUNER przyciskiem »SOURCE« na systemie hi-fi lub »TUNER« na pilocie zdalnego sterowania.

3 Wybierz zakres fal (FM lub AM) przyciskiem »SOURCE« na systemie hi-fi lub »TUNER« na pilocie zdalnego sterowania.

4 Nastaw stację radiową raz po raz naciskając na chwilę przycisk »◀◀« lub »▶▶«.

- Na wyświetlaczu: zmiany częstotliwości co 50 kHz;

lub

naciśnij i przytrzymaj »◀◀« lub »▶▶« do chwili aż zmiany częstotliwości następować będą w szybkim przebiegu.

5 Aby zapisać tę stację, naciśnij »PROG«, wybierz ustawienie wstępne naciskając »+ PRESET -« na systemie hi-fi, lub »V« albo »▲« na pilocie zdalnego sterowania, a następnie potwierdź przyciskiem »PROG«.

6 Aby wyszukać i zapisać więcej stacji, powtarzaj kroki od 3 do 5.

FUNKCJE PODSTAWOWE

Załączanie i wyłączenie

Jedyny sposób całkowitego odłączenia tego systemu od zasilania to wyjęcie wtyczki z gniazdka.

1 Przełącz system hi-fi w trybu gotowości naciskając przycisk  lub »SOURCE« na systemie hi-fi.

- System przełącza się na ostatnio wybrane źródło.

Uwaga

■ Jeśli używasz pilota zdalnego sterowania możesz nacisnąć  lub jeden z przycisków »CD«, »USB«, »SD«, »TUNER«, »CASS« lub »AUX«.

2 Przełącz system hi-fi w tryb gotowości naciskając przycisk .

- Na wyświetlaczu: bieżąca godzina.

Automatyczne wyłączenie

Jeśli przez ponad 15 minut aparat trwa w stanie "Stop", lub do gniazda »AUX In« nie podaje się sygnału audio, automatycznie przełącza się w tryb gotowości. Aby go nadal użytkować, załącz go ponownie.

Wybór źródła wejściowego

1 Wybierz źródło wejściowe (TUNER, CD, USB, SD, CASS, AUX) przyciskiem »SOURCE« na systemie hi-fi; lub, gdy używasz pilota zdalnego sterowania, naciśnij jeden z przycisków »CD«, »USB«, »SD«, »TUNER«, »CASS« lub »AUX«.

- Na wyświetlaczu:  CD«,  USB«,  CARD«,  100.60« (częstotliwość stacji radiowej),  AUX« lub  CASS«.

Regulacja głośności

1 Głośność reguluje się przyciskiem »+ VOLUME -« na systemie hi-fi; lub »+« oraz »-« na pilocie zdalnego sterowania.

- Na wyświetlaczu: przez chwilę »VOL« od »0« do »31«, następnie »MAX«.

Wybieranie ustawień dźwięku

Można wybierać pomiędzy zaprogramowanymi ustawieniami FLAT, CLASSIC, ROCK, POP i JAZZ.

1 Ustawienie dźwięku wybiera się przyciskiem »EQ« na pilocie zdalnego sterowania.

- Na wyświetlaczu: »FLAT«, »CLASSIC«, »ROCK«, »POP« lub »JAZZ«.

Załączanie i wyłączenie systemu Ultra Bass

1 System Ultra Bass załącza się i wyłącza przyciskiem »UBS« na pilocie zdalnego sterowania lub systemie hi-fi.

- Na wyświetlaczu: »pojawia się , gdy załączy się UBS, i znika, gdy się go wyłączy.

Wyciszenie

Funkcja ta służy do przełączania głośników hi-fi w tryb wyciszenia (mute) i z powrotem.

1 Załącz wyciszenie przyciskiem  na pilocie zdalnego sterowania.

- Na wyświetlaczu: »pojawia się »MUTING«.

2 Wyłącz wyciszenie przyciskiem  na pilocie zdalnego sterowania.

- Na wyświetlaczu:znika » MUTING «.

Wyświetlanie godziny

1 Godzinę wyświetla się za naciśnięciem »DISPLAY«.

2 Aby wyłączyć wyświetlanie godziny ponownie naciśnij »DISPLAY«.

TRYB TUNER (RADIO)

Wybór tunera jako źródła wejściowego







- Wybierz źródło wejściowe TUNER przyciskiem »SOURCE« na systemie hi-fi lub »TUNER« na pilocie zdalnego sterowania.
 - Gra ostatnio nastawiona stacja radiowa (ostatnia zapamiętana stacja).
 - Na wyświetlaczu: »Y« oraz częstotliwość.

Wybieranie ustawień wstępnych

- Naciśnij »+ PRESET -« na systemie hi-fi, lub »^« albo »v« na pilocie.

Odbiór stereo/mono

Jeśli system hi-fi odbiera sygnał radiowy stereo, na wyświetlaczu pojawia się »«. Jeśli sygnał w takim kanale stereo jest słaby, można poprawić jakość dźwięku przełączając się na odbiór mono.

- Naciśnij »/« aby przełączyć się na odbiór mono.
 - Na wyświetlaczu: znika »«.
- Aby przełączyć się z powrotem na odbiór stereo, ponownie naciśnij »/«.
 - Na wyświetlaczu: pojawia się »«.

Informacja RSD



RDS (Radio Data System) to system informacji, dodatkowo transmitowanych przez większość stacji FM (UKF).

Gdy system hi-fi odbiera stację RDS, na wyświetlaczu pojawia się jej nazwa, na przykład »FANTASY« oraz »RDS«.

Uwaga:

- To może trochę potrwać, zanim dostępne będą wszystkie informacje RSD.
- GRUNDIG nie ma wpływu na poprawność tej informacji.

Wyszukiwanie stacji RSD

- Wyszukaj stację RSD raz po raz naciskając »« lub »« aż odezwie się stacja RSD, a na wyświetlaczu pojawi się »RDS«.
 - Jeśli odbiór jest dość silny, po chwili pojawi się nazwa stacji.

Przeglądanie informacji RDS

Gdy odbiera się stację RDS, na wyświetlaczu można otwierać informacje.

- Raz po raz naciskaj »DISPLAY« aby obiegać te informacje.



BAY 3 (przykład)	Wyświetla nazwę odbieranej stacji.
POP M (przykład)	Wyświetla format odbieranej stacji, np. Pop, Classic, News, itp. Jeśli nie jest nadawany żaden kod typu stacji, na wyświetlaczu pojawi się »NO PTY«.
Tekst	Wyświetla wiadomość o odbieranej stacji w formie ruchomego paska (jeśli dostępny).
18:00 (przykład)	Bieżąca godzina.
97.90 (przykład)	Wyświetla pasmo i częstotliwość odbieranej stacji.

Synchronizacja czasu RDS

Niektóre stacje RDS nadają sygnał czasu. Jeśli odbiór jest dobry, ten sygnał czasu aktualizuje godzinę jeśli przy nastawianiu godziny wybrano opcję »CT ON«. Porównaj z rozdziałem "Nastawianie zegara".

Synchronizacja czasu może potrwać kilka minut, i nawet przy dobrym odbiorze dokładność zależy od nadawanego sygnału czasu. To automatyczne nastawianie godziny jest zawsze uruchamiane gdy aparat łączy się z trybu gotowości w tryb tuner i odbiera stację RDS.

Wyszukiwanie typów stacji (PTY)

- Naciśnij »REP«, aby wywołać wyszukiwanie rodzaju stacji.
- Wielokrotnie naciskając »« lub »« wybierz potrzebny rodzaj stacji i potwierdź wybór naciskając »REP«.
 - Wyszukiwanie jest przerywane po znalezieniu wybranego rodzaju stacji.
- Naciśnij »REP« aby zatrzymać wyszukiwanie.



Ten system hi-fi nadaje się do odtwarzania płyt CD oznaczonych pokazanym tu znakiem (C-D-DA), oraz płyt CD-R (CD do jednokrotnego nagrywania)

oraz CD-RW (CD do wielokrotnego nagrywania/kasowania) z danymi audio lub w formatach MP3 oraz WMA.

Urządzenie nie obsługuje płyt CD-ROM, CD-I, CDV, VCD, DVD ani komputerowych płyt CD.

W trybie MP3/WMA bardzo ważne są terminy „album” i „plik”. „Album” odpowiada folderowi w komputerze PC, a „plik” to tytuł w PC lub utwor CD-DA.

Przy wypalaniu plików dźwiękowych na płytach CD-R i CD-RW mogą wystąpić różne problemy, które prowadzą do problemów przy ich odtwarzaniu. Może to spowodować uszkodzone oprogramowanie, ustawienia sprzętu, lub użyta płyta CD. W razie takich problemów należy skontaktować się z obsługą klientów wypalarki CD lub producenta oprogramowania, albo poszukać odnośnych informacji, na przykład w Internecie.

Przy tworzeniu CD z zapisem dźwięku przestrzegaj wszystkich wytycznych prawnych i upewnij się, że nie naruszasz praw autorskich osób trzecich.

Kieszeń na CD powinna być zawsze zamknięta aby zapobiec zakurzeniu elementów optyki laserowej. Nie naklejaj przyklepanych etykiet na płytach CD. Powierzchnie płyt CD zawsze utrzymuj w czystości.

Na tym systemie hi-fi można odtwarzać standardowe płyty CD o średnicy 12 cm, a także płyty o średnicy 8 cm. Nie jest do tego potrzebny żaden adapter.

Wybór CD jako źródła wejściowego

1 Raz po raz naciskaj »SOURCE« na systemie hi-fi lub »CD« na pilocie zdalnego sterowania.



- Na wyświetlaczu: » CD«.
- Jeśli w kieszeni nie ma CD, po krótkiej chwili na wyświetlaczu pojawi się »NO DISC«.
- Po włożeniu płyty CD, jest ona odczytywana, a na wyświetlaczu migą napis »READ«.

Wkładanie i odtwarzanie płyt CD

Ostrzeżenie

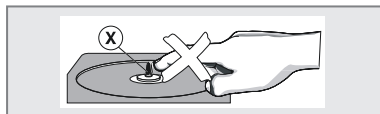
- Nie wolno dotykać soczewek odtwarzacza CD.



- 1 Naciśnij »PUSH « na systemie hi-fi aby otworzyć kieszeń na CD.
 - Na wyświetlaczu: »OPEN«.
- 2 Włóż CD do kieszeni etykietą do góry.
- 3 Zamknij pokrywę kieszeni na CD naciskając »PUSH « na systemie hi-fi.
 - Na wyświetlaczu: »READ«, CD jest skanowane, a następnie pokazuje się całkowita liczba utworów.
 - Na wyświetlaczu w trybie MP3/WMA: łączna liczba albumów i plików.
 - Na wyświetlaczu w trybie CD-DA: całkowity czas odtwarzania.
- 4 Naciśnij »▶II« aby rozpocząć odtwarzanie.
 - Na wyświetlaczu w trybie MP3/WMA: numer bieżącego pliku, następnie nazwa ścieżki i upływ czasu jej odtwarzania.
 - Na wyświetlaczu w trybie CD-DA: numer bieżącej ścieżki i upływ czasu jej odtwarzania.

Uwaga:

- Aby zmienić album w trybie MP3/WMA, naciśnij »^« lub »v« na pilocie zdalnego sterowania.
 - Aby wybrać dodatkowe informacje o tytule, naciśnij »DISPLAY«.
- 5 Naciśnij »■/CD« aby zatrzymać odtwarzanie.

Uwaga:

Odtwarzanie CD zatrzymuje się także, gdy:

- otwarto kieszeń na CD,
- płyta została odtworzona do końca,
- wybrałeś inne źródło, tzn. TUNER, CASS CARD, USB lub AUX.
- wybrałeś tryb gotowości (standby).
- naciśniętę przycisk magnetofonu kasetowego »▶«.

Pauza i przywracanie odtwarzania

- 1 Naciśnij »►II« w trakcie odtwarzania aby je przerwać.
 - Na wyświetlaczu miga czas odtwarzania, jaki upłynął.
- 2 Kontynuuj odtwarzanie za naciśnięciem »►II«.

Powtarzanie bieżącego utworu

- 1 W trakcie odtwarzania naciśnij »◀◀« na systemie hi-fi, lub »|◀« na pilocie zdalnego sterowania.
 - Odtwarzanie rozpoczyna się od początku.

Wybieranie innego utworu

- 1 W trakcie odtwarzania naciśnij raz albo naciskaj raz po raz »◀◀« lub »►►« na systemie hi-fi, lub »|◀« albo »►|« na pilocie zdalnego sterowania, aż na wyświetlaczu pojawi się numer wybranego utworu.
 - Odtwarzanie wybranego utworu rozpocznie się automatycznie.

Uwaga:

- Utwory można wybierać także w trybie stop. Wówczas jednak trzeba uruchomić odtwarzanie tak wybranego utworu naciśnięciem »►II«.

Wyszukiwanie pasażu w utworze

- 1 W trakcie odtwarzania naciśnij i przytrzymaj »◀◀◀«.
 - Odtwarzanie odbywa się z dużą prędkością i bez dźwięku.
- 2 Po odnalezieniu szukanego pasażu zwolnij »◀◀◀« lub »►►►«.
 - Odtwarzanie jest kontynuowane.

Powtarzanie utworu (Powtarzanie jednego)

- 1 W trakcie odtwarzania naciśnij raz »REP« na pilocie zdalnego sterowania, lub »REPEAT« na systemie hi-fi.
 - Na wyświetlaczu: »REP«.
 - Powtarzany jest bieżący utwór.
- 2 Aby wyłączyć tę funkcję raz po raz naciskaj »REP« na pilocie zdalnego sterowania, lub »REPEAT« na systemie hi-fi, aż z wyświetlacza zniknie »REP«.

Powtarzanie wszystkich utworów na CD (Powtarzanie wszystkich)

- 1 W trakcie odtwarzania dwukrotnie naciśnij »REP« na pilocie zdalnego sterowania, lub »REPEAT« na systemie hi-fi.
 - Na wyświetlaczu: »REP ALL«.
 - Wszystkie utwory z tego CD zostaną ponownie odtworzone.
- 2 Aby wyłączyć tę funkcję raz po raz naciskaj »REP« na pilocie zdalnego sterowania, lub »REPEAT« na systemie hi-fi, aż z wyświetlacza zniknie »REP ALL«.

Powtarzanie wszystkich plików w albumie (tylko MP3/WMA)

- 1 W trakcie odtwarzania raz po raz naciskaj »REP« na pilocie aż na wyświetlaczu pojawi się »REP ALBUM«.
 - Na wyświetlaczu: »REP ALBUM«.
 - Raz po raz odtwarzane są wszystkie pliki z bieżącego albumu.
- 2 Aby wyjść z tej funkcji raz po raz naciskaj »REP« an pilocie aż z wyświetlacza zniknie »REP ALBUM«.

Odtwarzanie utworów w kolejności przypadkowej

- 1 W trakcie odtwarzania naciśnij »RAND« na pilocie zdalnego sterowania.
 - Na wyświetlaczu: »RAND«.
 - Odtwarzanie w kolejności przypadkowej rozpocznie się automatycznie.
 - Wszystkie utwory z tego CD są jednokrotnie odtwarzane w kolejności przypadkowej.
- 2 Aby wyłączyć tę funkcję w trakcie odtwarzania ponownie naciśnij »RAND« na pilocie zdalnego sterowania.
 - Na wyświetlaczu: znika »RAND«.

Uwaga:

- Funkcji odtwarzania w kolejności przypadkowej nie można łączyć z programem.
- Funkcję odtwarzania w kolejności przypadkowej można łączyć z funkcją powtarzania.

Wyświetla MP3/WMA

Podawane są informacje o artyście, albumie i jego tytule, jeśli są zapisane na CD (tekst ID3 tag i pasek ruchomy). W trakcie odtwarzania wyświetla się tytuł utworu, artysta i tytuł albumu, o ile podano takie informacje.

1 Raz po raz naciskaj »DISPLAY« aby obie-
gać te informacje.

Programowanie numerów utworów

Programowanie w pozycji stop w celu wybrania i zapamiętania utworów z płyty w wybranej kolejności. Jeśli chcesz, możesz zapisać dowolny utwór wielokrotnie. W pamięci można zapisać do 32 utworów.

Wybieranie i zapamiętywanie utworów

- 1 Naciśnij »PROG« w pozycji stop.
 - Na wyświetlaczu: miga »PROG« i na chwilę wyświetla się »01«.
- 2 Naciśnij »◀◀« lub »▶▶« na systemie hi-fi, albo »|◀« lub »▶|« na pilocie zdalnego sterowania aby wybrać numer utworu i zapamiętać go za naciśnięciem »PROG«.
 - Na wyświetlaczu: miga »PROG« i na chwilę wyświetla się »02«.

Uwaga:

- Jeśli był używany plik w formacie MP3/WMA, najpierw wybierz album, naciskając »|◀« lub »▶|« na pilocie i potwierdź przyciskiem »PROG«, następnie wybierz potrzebny numer utworu i potwierdź przyciskiem »PROG«.
- 3 Powtarzaj krok 2 aby wybrać i zapamiętać wszystkie utwory.

Odtwarzanie playlisty

- 1 Rozpocznij odtwarzanie naciskając »▶||«.
 - Na wyświetlaczu: »▶▶« oraz »PROG«.
 - Odtwarzanie rozpoczyna się od pierwszego utworu.
- 2 Aby przerwać odtwarzanie naciśnij »■/∞«.
- 3 Wznów odtwarzanie naciskając »▶||«.



Kasowanie programu

- 1 Program kasuje się:
 - otwarcie kieszeni na CD;
 - lub
 - wybieranie innego źródła.
 - »PROG« znika z wyświetlacza.







TRYB USB ORAZ SD/SDHC/MMC

W trybie MP3/WMA z odtwarzaczem MP3, lub kartą pamięci USB albo SD/SDHC/MMC, dostępne są te same funkcje odtwarzania i wyszukiwania, jak w trybie CD (patrz rozdział Tryb CD).

Odtwarzanie treści z odtwarzacza MP3 lub karty USB pamięci

- 1 Wyłącz system hi-fi przyciskiem »«.
- 2 Przyłącz interfejs USB odtwarzacza MP3 do gniazda »**USB**« w systemie hi-fi (pod kłapką przednią), przy użyciu standardowego kabla USB;
lub
włóż wtyczkę USB karty pamięci do gniazda »**USB**« w systemie hi-fi (pod kłapką przednią).
- 3 Załącz system hi-fi przyciskiem »«.
- 4 Wybierz źródło wejściowe USB przyciskiem »**SOURCE**« w systemie hi-fi lub »**USB**« na pilocie zdalnego sterowania.
 - Na wyświetlaczu: » **USB**«; system hi-fi odczytuje zawartość USB, miga »**READ**«; Po chwili wyświetlacz pokazuje łączną liczbę albumów i plików.
 - Jeśli nie włożono żadnego nośnika pamięci USB, na wyświetlaczu pojawi się »**NO USB**«.
- 5 Naciśnij »**▶▶**« aby uruchomić odtwarzanie, od pierwszego pliku z pierwszego albumu.
 - Na wyświetlaczu: na wyświetlaczu pojawia się upływ czasu odtwarzania i dane pliku.

Uwaga:

- Aby wybrać album, naciśnij »+« lub »-« w systemie hi-fi bądź »« lub »« na pilocie, aby wybrać plik naciśnij »« bądź »« w systemie hi-fi, albo »« lub »« na pilocie. Rozpocznij odtwarzanie naciskając »**▶▶**«.
- 6 Aby przerwać odtwarzanie naciśnij »/∞«.



Uwaga:

- Gniazdo USB w systemie hi-fi nie przyjmuje przedłużaczy USB i nie służy do bezpośredniego połączenia z komputerem.
- Gniazdo USB w tym aparacie jest standardowe. Ze względu na szybki postęp technologiczny i codziennie pojawiających się nowych producentów, kompatybilność kart USB pamięci można gwarantować zaledwie częściowo.
- To, że USB działa źle lub wcale, nie oznacza awarii systemu hi-fi.
- Nie jest możliwy dwukierunkowy przesył danych według definicji dla przyrządów ITE w normie EN 55022/EN 555024.
- Przesył USB sam w sobie nie jest trybem operacyjnym. To tylko funkcja dodatkowa.

Uwaga:

- Nie wolno wyjmować USB w trakcie pracy. Może to uszkodzić USB i system hi-fi. Takie uszkodzenie unieważnia gwarancję.

Odtwarzanie treści kart pamięci SD/SDHC/MMC

- 1 Wyłącz system hi-fi przyciskiem »«.
- 2 Ostrożnie wsadzaj kartę, etykietką do góry a złotymi stykami do przodu, do gniazda »**SD**« w systemie hi-fi (pod kłapką przednią), aż zaskoczy w swoim miejscu.
- 3 Załącz system hi-fi przyciskiem »«.
- 4 Wybierz źródło wejściowe CARD przyciskiem »**SOURCE**« w systemie hi-fi lub »**SD CARD**« na pilocie zdalnego sterowania.
 - Na wyświetlaczu: » **CARD**«; system hi-fi odczytuje zawartość karty pamięci, miga »**READ**«; Po chwili wyświetlacz pokazuje łączną liczbę albumów i plików.
 - Jeśli nie włożono żadnej karty pamięci, na wyświetlaczu pojawi się »**NO CARD**«.
- 5 Naciśnij »**▶▶**« aby uruchomić odtwarzanie, od pierwszego pliku z pierwszego albumu.
 - Na wyświetlaczu: na wyświetlaczu pojawia się upływ czasu odtwarzania i dane pliku.

TRYB USB ORAZ SD/SDHC/MMC

Uwaga:

- Aby wybrać album, naciśnij »+« lub »-« w systemie hi-fi bądź »^« lub »v« na pilocie, aby wybrać plik naciśnij »◀◀« bądź »▶▶« w systemie hi-fi, albo »|« lub »|« na pilocie. Rozpocznij odtwarzanie naciskając »||«.

6 Aby przerwać odtwarzanie naciśnij »■/⏏«.

Uwaga:

- Nie wolno wyjmować kart pamięci w czasie używania urządzenia. Może to uszkodzić kartę pamięci i system hi-fi. Takie uszkodzenie unieważnia gwarancję.

TRYB KASETA

Wybór magnetofonu kasetowego jako źródła wejściowego

- 1 Raz po raz naciśnij »SOURCE« na systemie hi-fi, lub naciśnij »CASS« na pilocie zdalnego sterowania.
 - Na wyświetlaczu: »CASS«.

Odtwarzanie

- 1 Otwórz klapę przednią oznaczoną »OPEN« na płycie czołowej.
- 2 Naciśnij »■ ≙« aby otworzyć kieszeń na kasetę.
- 3 Włóż kasetę do kieszeni strona otwartą w dół i pełną rolką taśmy po lewej i zamknij kieszeń.
- 4 Naciśnij »▶« aby rozpocząć odtwarzanie.
 - Przycisk ten zostanie automatycznie zwolniony na końcu taśmy, o ile nie zostanie uruchomiona funkcja pauzy.
- 5 Aby przerwać odtwarzanie naciśnij »||«, aby je przywrócić ponownie naciśnij »||«.
- 6 Aby zakończyć odtwarzanie naciśnij »■ ≙«.

Uwaga

- W trakcie odtwarzania lub nagrywania kasety nie można zmienić źródła dźwięku.

Szybkie wyszukiwanie w przód i wstecz

- 1 W trybie stop naciśnij »◀◀« lub »▶▶«.
 - »◀◀« przewija kasetę wstecz, do początku, a »▶▶« przewija ją w przód, do końca.

Nagrywanie na kasetę

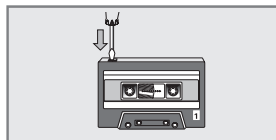

Usuwanie zabezpieczenia

Każde nowe nagranie zapisuje się zamiast poprzedniego.

Można zabezpieczyć nagranie przeciw takiemu nieumyślnemu skasowaniu odłamując klapkę ochronną na grzbiecie kasety.

Kupowane w sklepie nagrane kasety są już zabezpieczone przed przypadkowym skasowaniem.

Jeśli chcesz nagrać coś na tak zabezpieczonej kasecie, zaklej otwór po wytłamanej klapce taśmą klejącą.

Uwaga:

- Do nagrywania używaj tylko kaset typu NORMAL (IEC I). Kasety CHROME (IEC II) ani METAL (IEC IV) nie nadają się.
- System Ultra Bass nie ma wpływu na nagranie.

TRYB KASETA

Synchroniczne nagrywanie z płyt CD

- 1 Raz po raz naciskaj »SOURCE« na systemie hi-fi, lub naciśnij »CD«, »USB« lub »SD CARD« na pilocie zdalnego sterowania.
- 2 Włóż płytę, podłącz odtwarzacz MP3 lub włóż kartę pamięci i wybierz zaprogramowane numery utworów.
- 3 Naciśnij »■▲« aby otworzyć kieszeń na kasetę.
- 4 Włóż odpowiednią kasetę do kieszeni i zamknij ją.
- 5 Naciśnij »●« aby rozpocząć nagrywanie.
 - Odtwarzanie pliku rozpocznie się automatycznie po 7 sekundach.
- 6 Aby przerwać naciśnij »||«. Aby przywrócić nagrywanie ponownie naciśnij ten przycisk.
- 7 Aby zatrzymać nagrywanie naciśnij »■▲«.

Nagrywanie z radia

- 1 Wybierz źródło wejściowe TUNER przyciskiem »SOURCE« na systemie hi-fi lub »TUNER« na pilocie zdalnego sterowania.
 - Na wyświetlaczu: »Y« oraz częstotliwość.
- 2 Aby wybrać dane zaprogramowane, naciśnij »+ PRESET - « w systemie hi-fi lub naciśnij »^« bądź »v« na pilocie.
- 3 Naciśnij »■▲« aby otworzyć kieszeń na kasetę.
- 4 Włóż odpowiednią kasetę do kieszeni i zamknij ją.
- 5 Naciśnij »●« aby rozpocząć nagrywanie.
- 6 Aby przerwać naciśnij »||«. Aby przywrócić nagrywanie ponownie naciśnij ten przycisk.
- 7 Aby zatrzymać nagrywanie naciśnij »■▲«.

TRYB AUX (INNE)

Śłuchanie źródła zewnętrznego

Przez głośniki tego systemu można słuchać dźwięku z przyłączonego doń źródła zewnętrznego (np. odtwarzacza MP3).

- 1 Wybierz źródło wejściowe AUX przyciskiem »AUX« na systemie hi-fi lub »AUX« na pilocie zdalnego sterowania.
 - Na wyświetlaczu: »⊖« oraz »AUX«.

- 2 Użyj standardowego adapteru audio (niedostarczany z systemem) do przyłączenia do gniazda wejścia »AUX In« (ø 3.5 mm) z tyłu systemu hi-fi wyjścia »AUDIO OUT« lub »Ω« wyjścia słuchawkowego urządzenia zewnętrznego (np. odtwarzacza MP3).

TRYB TIMER (PROGRAMATOR CZASOWY)

Twój system hi-fi dysponuje dwoma trybami programatora czasowego:

- Programator czasowy włącza system hi-fi o ustalonej godzinie i służy jako budzik budzący dźwiękiem z wybranego źródła wejściowego, a następnie się wyłącza.
- Tryb automatycznego wyłączenia, w którym programator czasomierz wyłącza system hi-fi po upływie ustalonego czasu.

Uwaga

- Ustawienia w trybie Timer (programatora czasowego) wykonuje się wyłącznie przyciskami na pilocie zdalnego sterowania.
- Godzinę trzeba ustawić na systemie hi-fi.
- Jeśli w trakcie tych ustawień przez ponad 10 sekund nie dotyka się żadnego przycisku, system hi-fi zakończy ten proces automatycznie. Potem trzeba go ponownie uruchomić.

Programator czasowy

Ustawianie programatora czasowego

- 1 W trybie gotowości naciśnij i przytrzymaj na pilocie **»TIMER SET«**.
 - Na wyświetlaczu: »Pojawi się **ON TIME**«, a następnie będą migać cyfry wskazujące godzinę.
- 2 Ustawiając godzinę włączenia, naciśnij **»|«** lub **»|«**, aby ustawić i potwierdź przyciskiem **»TIMER SET«**. Naciśnij **»|«** lub **»|«**, aby ustawić minuty i potwierdzić przyciskiem **»TIMER SET«**.
 - Na wyświetlaczu: »Pojawi się **OFF TIME**«, a następnie będą migać cyfry wskazujące godzinę.
- 3 Ustawiając godzinę wyłączenia, naciśnij **»|«** lub **»|«**, aby ustawić godzinę i potwierdź przyciskiem **»TIMER SET«**. Naciśnij **»|«** lub **»|«**, aby ustawić minuty i potwierdzić przyciskiem **»TIMER SET«**.
 - Na wyświetlaczu: pojawi się źródło.
- 4 Wybierz potrzebne źródło dźwięku (TUNER, CD, USB lub SD), naciskając **»|«** lub **»|«**. Potwierdź wybór trybu przyciskiem **»TIMER SET«**.
 - Na wyświetlaczu: pojawi się głośność.

Uwaga:

- Jeśli wybrano źródło CD/USB/SD i będzie to błąd, automatycznie zostanie wybrany TUNER.
- 5 Naciśnij **»|«** lub **»|«** aby ustawić minuty potwierdź przyciskiem **»TIMER SET«**.
 - Na wyświetlaczu: **»|«**.
 - Programator czasowy jest już nastawiony i uruchomiony.

Załączanie i wyłączenie programatora czasowego

- 1 W trybie gotowości lub w trakcie odtwarzania jednokrotnie naciśnij **»TIMER ON/OFF«** na pilocie zdalnego sterowania.
 - Wyświetlacz pokazuje **»|«** jeśli czasomierz jest załączony, co znika, jeśli programator czasowy jest wyłączony.

Automatyczne wyłączenie

Nastawianie programatora czasowego na wyłączenie

- 1 Przełącz system hi-fi z trybu gotowości naciskając przycisk **»|«**.
- 2 Uruchom tę funkcję przyciskiem **»SLEEP«**.
 - Na wyświetlaczu: **»SLP 90«** oraz **»SLEEP«**.
- 3 Nastaw czas, po którym nastąpi wyłączenie (**»90«**, **»80«** do **»10«**, **»OFF«**) naciskając **»SLEEP«**.
 - Na wyświetlaczu: na chwilę, na przykład **»SLP 30«**, potem wybrane źródło dźwięku oraz **»SLEEP«**.
 - System hi-fi wyłączy się po upływie nastawionego czasu.

Kasowanie automatycznego wyłączenia czasomierzem

- 1 Aby wyłączyć automatyczne wyłączenie przed upływem nastawionego czasu naciśnij i przytrzymaj **»SLEEP«** na pilocie zdalnego sterowania, aż na wyświetlaczu pojawi się **»OFF«**, a zniknie **»SLEEP«**;
lub
przełącz system hi-fi w tryb gotowości naciskając przycisk **»|«**.

INFORMACJA

Czyszczenie urządzenia

Wyjmij wtyczkę przewodu sieciowego z gniazdka w ścianie. Oczyszcz urządzenie miękką ściereczką lekko nawilżoną roztworem łagodnego detergentu. Nie używaj środków zawierających alkohol, spiritus, amoniak, lub materiały szorstkie.

Czyszczenie odtwarzacza CD

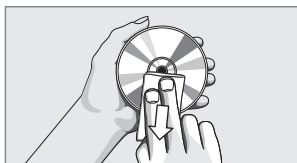

Jeśli urządzenie nie skanuje prawidłowo płyt CD, do oczyszczenia elementów optyki laserowej użyj standardowej, dostępnej w sprzedaży czyszczącej płyty CD.

Czyszczenie innym sposobem może uszkodzić optykę laserową.

Czyszczenie innym sposobem może uszkodzić optykę laserową.

Do czyszczenia płyt CD używaj pozbawionej klączków ściereczki i wycieraj płyty prostymi pociągnięciami od środka na zewnątrz. Nie używaj środków do czyszczenia tradycyjnych płyt winylowych, ani żadnych rozpuszczalników i szorstkich środków czyszczących.

Czyszczenie napędu taśmy

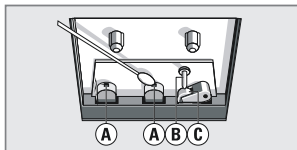

Aby zapewnić dobrą jakość nagrywania i odtwarzania czyść głowice (A), wafki napędowe (B),

oraz rolki napinające (C) po każdych 50 godzinach pracy magnetofonu.

Używaj wacików na patyczku nawilżonych płynem do czyszczenia lub alkoholem.

Głowicę można także czyścić jednokrotnie odtwarzając specjalną kasetę czyszczącą.

Dane techniczne



Urządzenie to pracuje bez zakłóceń radiowych zgodnie z obowiązującymi dyrektywami UE.

Produkt spełnia wymagania dyrektyw europejskich 2004/108/EC, 2006/95/EC i 2009/125/EC.

Tabliczka znamionowa umieszczona jest z tyłu systemu hi-fi.

System

Zasilanie

Napięcie robocze:	230 V~
Częstotliwość sieci zasilającej:	50/60 Hz
Maks. pobór mocy:	25 W
Pobór mocy w trybie gotowości:	≤ 1 W

Wzmacniacz

Moc wyjściowa:	2 x 2 W
Impedancja głośników:	8 Ω
Stosunek sygnału do szumu:	≥ 65 dBA

Odbiornik radiowy:

Zakres odbieranych częstotliwości:
FM 87,5 ...108,0 MHz,
MW 522 ... 1.620 kHz

Odtwarzacz CD:

Pasma przenoszenia:	100 Hz...18 kHz
Stosunek sygnału do szumu:	65 dBA

MP3/WMA

Albumów i pliki:

Maks. 999 albumów i 9999 plików na jednej płycie CD

System plików/standard organizacji plików:

Kompatybilny z normą ISO 9660 poziom 1

USB

Kompatybilny z USB 2.0 dla formatu FAT 32/16

Magnetofon kasetowy:

Pasma przenoszenia:	125Hz...8 kHz
Stosunek sygnału do szumu:	45 dBA

Wymiary i waga:

Wymiary urządzenia:
szer. x wys. x głęb. 150 x 235x 203 mm
Waga urządzenia: 1,9 kg
Wymiary głośników:
szer. x wys. x głęb. 140 x 235 x 136 mm
Waga głośników: 0,98 kg

Zastrzega się prawo do wprowadzania modyfikacji konstrukcji i danych technicznych.

Uwagi dot. ochrony środowiska



Wyrób ten sporządzono z części i materiałów wysokiej jakości, które można ponownie wykorzystać i nadają się do odzysku jako surowce wtórne.

A zatem po zakończeniu użytkowania nie należy wyrzucać go razem z odpadkami domowymi. Należy dostarczyć go do punktu zbiórki surowców wtórnych pochodzących z urządzeń elektrycznych i elektronicznych. Wskazuje na to ten symbol umieszczony na samym wyrobie, w instrukcji obsługi i na opakowaniu.

Aby dowiedzieć się o najbliższy punkt zbiórki, prosimy skonsultować się z władzami miejscowymi.

Pomóż chronić środowisko naturalne poprzez odzysk surowców wtórnych ze zużytych wyrobów.

Ogólne informacje o urządzeniach laserowych

CLASS 1 LASER
PRODUCT

Urządzenie niniejsze jest CLASS 1 LASER PRODUCT. Oznacza to, że zaprojektowano je tak, aby w żadnych oko-

licznościach nie przekroczyć maksymalnych dopuszczalnych wartości emisji.

Uwaga:



Stosowanie innych niż podane w tej instrukcji urządzeń i metod użytkowania może doprowadzić do niebezpiecznego narażenia na emisję.

Urządzenie to emituje promieniowanie laserowe. Z powodu zagrożenia obrażeniem oczu, urządzenie to otwierać i serwisować może tylko wyszkolony personel.

Zastosowanie innych niż podane w tej instrukcji ustawień lub procedur może doprowadzić do niebezpiecznego narażenia na promieniowanie.

INFORMACJA

Usuwanie problemów

Nie każde zakłócenie dźwięku spowodowane jest wadą systemu hi-fi. Jego funkcjonowaniu szkodzi przypadkowe odłączenie przewodu, uszkodzenie płyty CD, czy wyczerpanie baterii w pilocie zdalnego sterowania.

Jeśli proponowane poniżej środki nie rozwiążą zadowalająco problemu, prosimy odwiedzić witrynę www.grundig.com, asortyment: hi-fi, mikrostacje CD, lub skontaktuj się ze specjalistycznym sprzedawcą.

Problem	Możliwa przyczyna
wyświetla się "NO DISC"	Włóż płytę.
	Sprawdź, czy płyta jest włożona właściwą stroną do góry
	Odczekaj, aż wyparuje wilgoć z soczewek.
	Zamień lub oczyść płytę, patrz "INFORMACJA"
	Użyj sfinalizowanej płyty CD-RW lub CD-R.
Słaby odbiór radia.	Jeśli sygnał jest zbyt słaby, aby poprawić odbiór skoryguj ustawienie anteny lub przyłącz antenę zewnętrzną.
	Odsuń Mini HiFi System dalej od telewizora.
Nie można odtwarzać lub nagrywać.	Oczyść części magnetofonu, patrz "INFORMACJA"
	Używaj tylko kaset NORMAL (IEC I)
	Kawałkiem taśmy klejącej przykryj otwór w grzbiecie kasety po wyłamanej klapce zabezpieczającej.
System nie reaguje na naciśnięcie przycisków.	Wyjmij wtyczkę przewodu sieciowego z gniazdka, włóż ją ponownie i ponownie załącz system.
Nie słychać dźwięku, lub dźwięk jest niskiej jakości.	Ustaw głośność.
	Odłącz słuchawki.
	Sprawdź, czy głośniki są poprawnie przyłączone.
	Sprawdź, czy odizolowane odcinki przewodów głośnikowych są włożone do zacisków.
Dźwięk lewego kanału słychać w prawym głośniku i odwrotnie.	Sprawdź przyłączenie i umiejscowienie głośników.
Pilot zdalnego sterowania nie działa poprawnie.	Wybierz źródło (np. CD lub TUNER), zanim naciśniesz przycisk funkcji.
	Zmniejsz odległość pomiędzy pilotem zdalnego sterowania a systemem.
	Włóż baterie przestrzegając poprawnej biegunowości (znaki +/-)
	Wymień baterie.
	Wyceluj pilot zdalnego sterowania dokładnie w czujnik podczerwieni.
Nie działa zegar.	Nastaw poprawnie zegar.
	Naciśnij »TIMER ON/OFF« aby załączyć programator czasowy.
	Jeśli trwa nagrywanie lub kopiowanie kasety, zatrzymaj je.
Ustawienia Zegara/Programatora czasowego zostały skasowane.	Nastąpiła przerwa w zasilaniu lub odłączono przewód zasilający. Zresetuj zegar/programator czasowy.
Płyty CD-R lub CD-RW odtwarzane źle lub wcale.	Błędne ustawienia oprogramowania lub sprzętu przy wypalaniu tego CD.
	Sprawdź komponenty sprzętu/oprogramowania do wypalania CD lub zmień płytę CD.
Podczas odtwarzania utworu, urządzenie przełącza się do innego folderu.	Jeśli w odtwarzanym folderze znajduje się uszkodzony lub nieprawidłowy utwór bądź plik, urządzenie przełącza się do innego folderu. Usuń uszkodzony plik z folderu.

Grundig Intermedia GmbH
Beuthener Strasse 41
90471 Nürnberg

www.grundig.com
72011 411 2500 12/42

AUS GUTEM GRUND

GRUNDIG