

FOR A GOOD REASON

GRUNDIG

HIFI MICRO SYSTEM

Ovation

CDS 7000 DEC



nl

pl

da

sv

fi

tr

3

Ustawianie i bezpieczeństwo

Magic Fidelity. System dźwięku przyjęty owocami

4

Przegląd funkcji

Elementy obsługi wieży HiFi

Wskaźniki na wyświetlaczu wieży HiFi

Tył wieży HiFi

Pilot zdalnego sterowania

13

Podłączanie/przygotowanie

16

Programowanie

Programowanie czasu zegara

Strojenie i programowanie stacji radiowych

Kasowanie zaprogramowanych ustawień

19

Funkcje ogólne

21

Obsługa tunera

Wybór sekcji tunera

Wybór miejsca w pamięci

Odbiór stereo/mono

Automatyczne przeszukiwanie stacji radiowych (ASP)

System informacji radiowych RDS

24

Obsługa odtwarzacza CD

Wybór sekcji odtwarzacza CD

Wkładanie płyty CD

Odtwarzanie płyty CD

Powtórzenie odtwarzania aktualnego pliku lub utworu

Wybór innego pliku lub utworu

Szukanie sekwencji w obrębie jednego pliku lub utworu

Wybór albumów i plików (tylko MP3)

Wywoływanie informacji o utworach (tylko MP3)

Powtórzenie odtwarzania jednego pliku lub utworu (Repeat One)

Powtórzenie odtwarzania wszystkich plików albumu (tylko MP3)

Powtórzenie odtwarzania wszystkich plików lub utworów (Repeat All)

Losowe odtwarzanie utworów lub plików (Random)

Krótkie odtwarzanie początku plików lub utworów (Intro)

Tworzenie programu muzycznego

31

Praca z łączem USB

Odtwarzanie zawartości odtwarzacza MP3/WMA, USB-Memory Stick lub karty pamięci z czytnika kart

32

Obsługa programatora czasowego (timer)

Programator czasu automatycznego włączenia urządzenia

Programator funkcji przypomnienia

Programator funkcji "zasypiania" (sleep timer)

35

Informacje

Czyszczenie odtwarzacza CD

Dane techniczne

Informacja dotycząca ochrony środowiska

Ogólne informacje dotyczące obsługi urządzeń laserowych

Samodzielne usuwanie zakłóceń

USTAWIANIE I BEZPIECZEŃSTWO

Podczas ustawiania prosimy uwzględnić następujące wskazówki:

Wieża HiFi jest przeznaczona do odtwarzania sygnałów dźwiękowych. Wszelkie inne stosowanie jest wykluczone.

Ustawiając wieżę HiFi na regałach, w szafach itp., należy zapewnić dostateczną wentylację urządzenia. Wieżę HiFi należy ustawić w taki sposób, aby z boku, powyżej i z tyłu urządzenia zachowana była swobodna przestrzeń wynosząca minimalnie 10 cm. Nie zakrywać urządzenia gazetami, obrusami, zasłonami itp.

Ustawiając wieżę HiFi należy uwzględnić, że powierzchnie mebli pokryte są różnymi lakierami i tworzywami sztucznymi, które zawierają często domieszki chemiczne. Domieszki te mogą uszkodzić m.in. materiał stopek urządzenia. W wyniku tego mogą powstać na powierzchni mebli trudno usuwalne lub trwałe odbarwienia.

Jeżeli wieża HiFi była poddana silnym wahaniom temperatury, na przykład podczas transportu z zimnego do ciepłego pomieszczenia, przed włączeniem należy odczekać przynajmniej dwie godziny.

Wieża HiFi przeznaczona jest do eksploatacji w suchych pomieszczeniach. Jednakże w razie stosowania na zewnątrz należy koniecznie zabezpieczyć urządzenie przed wilgocią (kroplami i bryzgami wody).

Używać urządzenia tylko w umiarkowanej temperaturze pomieszczenia.

Nie ustawiać wieży HiFi w bezpośrednim sąsiedztwie grzejnika ani na pełnym słońcu; wpływa to negatywnie na chłodzenie.

Nie ustawiać na urządzeniu naczyń napełnionych cieczą (np. wazon). Nie umieszczać na urządzeniu otwartych źródeł ognia, np. świec. Nie wkładać żadnych ciał obcych w kieszeń na płyty CD.

W żadnym wypadku nie wolno samodzielnie otwierać obudowy wieży HiFi. W razie uszkodzeń powstałych w wyniku nieprawidłowych ingerencji wygasają roszczenia z tytułu gwarancji.

Wyładowania atmosferyczne stanowią zagrożenie dla wszystkich urządzeń elektrycznych. Nawet jeśli wieża HiFi jest wyłączona, może dojść do jej uszkodzenia w wyniku uderzenia pioruna w sieć elektryczną/installację antenową. Podczas burzy należy zawsze wyciągnąć wtyczkę sieciową i antenową.

Należy zapewnić swobodny dostęp do wtyczki sieciowej!

Magic Fidelity.

System dźwięku przyjęty owojami.

Magic Fidelity to innowacyjny system stworzony i opatentowany przez firmę Grundig, oparty na systemie aktywnych głośników 3-drożnych, umożliwiający odtwarzanie dźwięku o olśniewającej jakości.

Jeden głośnik niskotonowy oraz dwa głośniki średnio-, względnie wysokotonowe – każda kolumna głośnikowa we własnej obudowie – dostarczają niezrównanych doznań akustycznych.

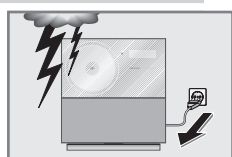
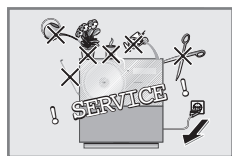
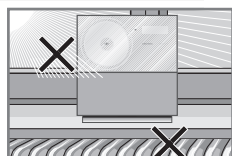
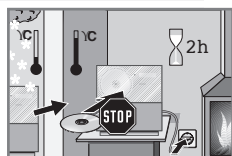
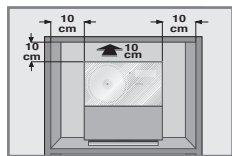

PRZEGLĄD FUNKCJI

Elementy obsługi wieży HiFi



Ogólna charakterystyka

- Lampka stanu czuwania. Gdy wieża znajduje się w stanie czuwania (stand by), świeci się na czerwono (pod przednią osłoną).
 - Sensor podczerwieni do odbioru sygnałów pilota zdalnego sterowania (pod osłoną głośników).
 - 🎧 Gniazdo słuchawkowe do podłączania słuchawek stereofonicznych z wtykiem jack (ø 3,5 mm) (lewa strona urządzenia).
Głośniki wieży HiFi są automatycznie wyłączone.
- ON/OFF** Przelączenie urządzenia w stan czuwania (stand by) i ponowne włączenie ze stanu czuwania (prawa strona urządzenia).
- Tylko po wyciągnięciu wtyczki sieciowej z gniazda wtykowego urządzenie jest odłączone od sieci zasilania elektrycznego.
- FUNCTION** Przelączenie pomiędzy sekcjami zestawu: CD, TUNER, AUX i USB (prawa strona urządzenia).
- **VOLUME** + Regulacja głośności (prawa strona urządzenia).

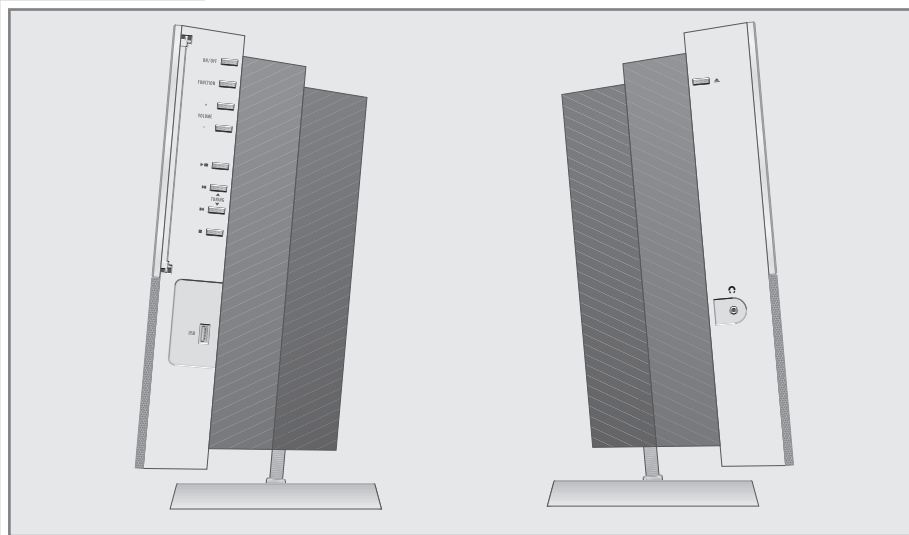

Obsługa tunera

- ▶ Wybór miejsc programowych do przodu.
(prawa strona urządzenia)
- ◀ Wybór miejsc programowych do tyłu.
(prawa strona urządzenia)

Obsługa odtwarzacza CD

Przednia

- osłona** Otwieranie i zamykanie kieszeni na płyty CD.
- ▲ Otwieranie i zamykanie przedniej osłony (lewa strona urządzenia).
- ▶ II Uruchamianie odtwarzania płyty CD; włączanie pauzy w odtwarzaniu (prawa strona urządzenia).
- ▶ W trybie obsługi płyt MP3 i CD-DA: krótkie naciśnięcie wybiera następny plik lub utwór; trzymanie naciśniętego przycisku wyszukuje do przodu określoną sekwencję w obrębie utworu.
- ◀ W trybie obsługi płyt MP3 i CD-DA: krótkie naciśnięcie wybiera poprzedni plik lub utwór; trzymanie naciśniętego przycisku wyszukuje do tyłu określoną sekwencję w obrębie utworu.

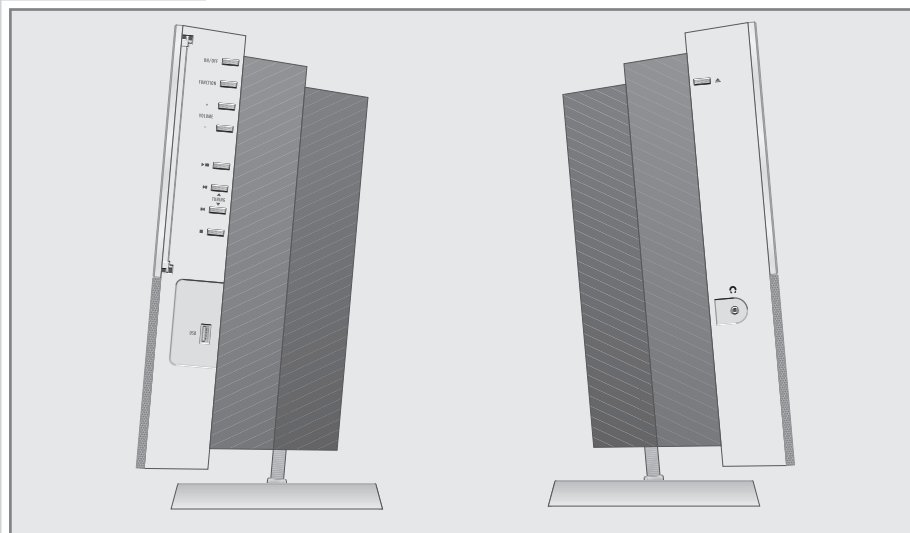

- Przerwanie lub kończenie odtwarzania płyty CD; usuwanie programu muzycznego płyty CD.

Praca z łączem USB

USB Port USB do podłączania odtwarzacza MP3, USB-Memory Stick lub czytnika kart pamięci.

PRZEGLĄD FUNKCJI

Wskaźniki na wyświetlaczu wieży HiFi



00000:000

W stanie czuwania (stand by): wskazuje czas zegara i dzień tygodnia.

W trybie obsługi tunera: wskazuje pasmo fal, miejsce programowe, częstotliwość, czas RDS, nazwę stacji radiowej lub tekst radiowy.

W trybie obsługi płyt MP3: wskazuje całkowitą liczbę albumów i plików, numer i upływający czas aktualnego pliku, nazwę pliku i informacje ID3 Tag (przesuwający się tekst).

W trybie obsługi płyt CD-DA: wskazuje całkowitą liczbę utworów, numer i upływający czas odtwarzania aktualnego utworu.



W trybie obsługi płyt MP3 i CD-DA: odtwarzana jest płyta CD.

II

W trybie obsługi płyt MP3 i CD-DA: odtwarzanie płyty CD jest przerwane (pauza).



W trybie obsługi płyt MP3 i CD-DA: jeden plik lub jeden utwór jest powtarzany.

ALBUM

W trybie MP3: wszystkie pliki albumu są powtarzane.

ALL

W trybie obsługi płyt MP3 i CD-DA: wszystkie pliki lub utwory płyty CD są powtórnie odtwarzane.

INTRO

W trybie obsługi płyt MP3 i CD-DA: początek wszystkich plików lub utworów jest krótko odtwarzany przez ok. 10 sekund.

RANDOM

W trybie obsługi płyt MP3 i CD-DA: wszystkie pliki lub utwory są odtwarzane w przypadkowej kolejności (odtwarzanie losowe).

PROG

W trybie obsługi tunera: wybór lub odtwarzanie zaprogramowanej stacji radiowej.

W trybie obsługi płyt MP3 i CD-DA: programowane jest odtwarzanie muzyki lub odtwarzana jest zaprogramowana muzyka (program muzyczny).

PRZEGLĄD FUNKCJI



| | |
|------|--|
| | W trybie obsługi tunera: wskazuje, że odbierana jest radiostacja stereo na falach FM. |
| AM | Wskaźnik pierwszej połowy dnia w formacie 12-godzinny. |
| PM | Wskaźnik drugiej połowy dnia w formacie 12-godzinny. |
| KHZ | W trybie obsługi tunera: w połączeniu ze wskaźnikiem częstotliwości fal średnich (AM). |
| MHZ | W trybie obsługi tunera: w połączeniu ze wskaźnikiem częstotliwości fal FM (UKF). |
| | W trybie obsługi tunera: synchronizację czasu RDS. |
| | W trybie obsługi tunera: odbierany jest program RDS. |
| PTY | W trybie obsługi tunera: uaktywniona jest funkcja PTY (wybór rodzaju programu). |
| TEXT | W trybie obsługi tunera: uaktywniona jest funkcja tekstu radiowego. |
| NAP | Uaktywniona jest funkcja przypomnienia. |
| | W trybie obsługi timera: uaktywniona jest funkcja budzenia za pomocą sygnału alarmowego. |
| | W trybie obsługi timera: uaktywniona jest funkcja budzenia za pomocą stacji radiowej lub płyty CD. |
| | W trybie obsługi timera: funkcja budzenia jest wyłączona na okres weekendu. |
| | Uaktywniona jest funkcja "zasypiania" (sleep timer). |

PRZEGLĄD FUNKCJI

Tył wieży HiFi

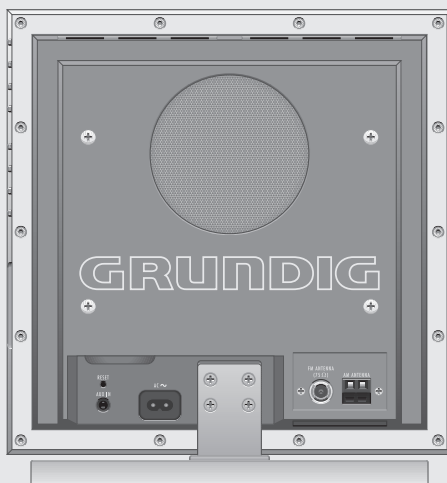

AUX IN

Wejście dla sygnałów dźwiękowych do podłączenia urządzenia peryferyjnego.

RESET

Przywracanie wieży HiFi do stanu ustawień fabrycznych.

AC ~

Gniazdo przyłączeniowe do podłączenia przewodu zasilającego.

Tylko po wyciągnięciu wtyczki sieciowej wieża HiFi jest całkowicie odłączona od sieci zasilania elektrycznego.

FM ANTENNA (75 Ω)

Gniazdo do podłączenia anteny domowej lub dołączonej anteny pomocniczej.

MW ANTENNA

Zaciski do podłączenia dołączonej anteny ramowej do odbioru fal średnich.

PRZEGLĄD FUNKCJI

Pilot zdalnego sterowania



ON OFF

Przełączanie wieży HiFi w stan czuwania (stand by) i włączanie ze stanu czuwania przez uruchomienie wybranej ostatnio sekcji zestawu.

▶ II

W trybie obsługi płyt MP3 i CD-DA: uruchamianie odtwarzania płyty CD, włączanie pauzy w odtwarzaniu.



W trybie obsługi płyt MP3 i CD-DA: przerywanie lub kończenie odtwarzania płyty CD; usuwanie programu muzycznego płyty CD.

◀ ▶

W trybie obsługi tunera: wybór zaprogramowanych stacji radiowych.

W trybie obsługi płyt MP3 i CD-DA: krótkie naciśnięcie wybiera plik lub utwór do przodu lub do tyłu; trzymanie naciśniętego przycisku wyszukuje do przodu lub do tyłu określoną sekwencję w obrębie utworu.

DSC

Wybór opcji ustawienia efektów dźwiękowych USER, CLASSIC, POP, JAZZ i ROCK.

UBS

Włączanie i wyłączenie funkcji wzmocnienia tonów niskich (system Ultra Bass).

+ -

Regulacja głośności.

BAND

W trybie obsługi tunera: wybór pasm fal radiowych »FM« lub »FM«.

PRZEGLĄD FUNKCJI



▲ TUNING ▼

W trybie obsługi tunera: trzymanie naciśniętego przycisku uruchamia funkcję przeszukiwania częstotliwości; krótkie naciśnięcie stopniowo przłącza na wyższą lub niższą częstotliwość.

W trybie obsługi płyt MP3: stopniowo wybiera albumy do przodu lub do tyłu.

PTY

W trybie obsługi tunera: wywołuje rodzaj aktualnego programu (PTY); wybiera rodzaj programu (PTY) dla funkcji przeszukiwania PTY.

FSM

Wybór ulubionego kanału programowego 01 (Favourite Station Memory).



DISPLAY

Regulacja cztery stopni jasności wyświetlacza.

W trybie obsługi tunera: przełączanie informacji na wyświetlaczu o częstotliwości, nazwie stacji radiowej, typie programu, tekście radiowym i czasie zegara/dniu tygodnia.

W trybie obsługi płyt CD-DA: przełączanie informacji na wyświetlaczu o numerze utworu/upływającym czasie odtwarzania, czasie pozostałym do końca odtwarzania utworu, całkowitym czasie pozostałym do końca odtwarzania i czasie zegara/dniu tygodnia.

W trybie obsługi płyt MP3: przełączanie informacji na wyświetlaczu o numerze pliku/upływającym czasie odtwarzania, nazwie pliku/informacji ID3 Tag (przesuwający się tekst) i czasie zegara/dniu tygodnia.

Wyciszanie głośników wieży HiFi i ponowne włączenie głośności.



PRZEGLĄD FUNKCJI



FUNCTION

Przełączanie pomiędzy sekcjami zestawu: CD, TUNER, AUX (urządzenie peryferyjne) i USB (czytnik kart pamięci USB).

FM MODE

W trybie obsługi tunera: przełączanie między odbiorem mono lub stereo.

INTRO/REPEAT



W trybie obsługi płyt MP3 i CD-DA: do krótkiego odtwarzania początku pliku lub utworu na płycie CD; do powtarzania jednego pliku lub utworu, wszystkich plików lub utworów na płycie CD, wzgl. wszystkich plików w obrębie albumu.

W stanie czuwania (stand by): do ustawiania czasu automatycznego włączenia urządzenia, tj. czasu budzenia.

PROG./RANDOM



W trybie obsługi tunera: programowanie stacji radiowej na miejscach pamięci.

W trybie obsługi płyt MP3 i CD-DA: do programowania plików lub utworów dla programu muzycznego; do odtwarzania plików lub utworów w przypadkowej kolejności.

W stanie czuwania (stand by): do ręcznego nastawiania czasu zegara/dnia tygodnia.

SLEEP

Ustawianie programatora czasu automatycznego wyłączenia urządzenia (Sleep Timer).

NAP

Ustawianie programatora funkcji przypomnienia.

WEC

Przerywa funkcję budzenia na okres weekendu, uaktywnia funkcję budzenia na okres weekendu.

SNOOZE

Przerywa funkcję budzenia na ok. 5 minut; przerywa funkcję przypomnienia.

PODŁĄCZANIE/PRZYGOTOWANIE _____

Podłączanie anteny

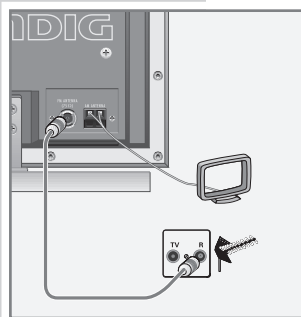

- 1 Włożyć przewód anteny domowej do gniazda antenowego »**FM ANTENNA (75 Ω)**« wieży HiFi.

Wskazówka:

Jeżeli brakuje anteny domowej, można użyć dołączonej anteny pomocniczej. Umożliwia ona odbiór w zadowalającej jakości miejscowych stacji radiowych FM (UKF).

Anteny pomocniczej nie wolno skracać.

- 2 Włożyć przewód dołączonej anteny ramowej do odbioru fal średnich MW w zaciski »**MW ANTENNA**« wieży HiFi. Ukierunkować antenę ramową w taki sposób, aby uzyskać optymalny odbiór.

Podłączanie urządzenia peryferyjnego

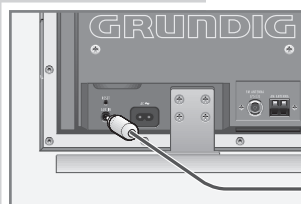

- 1 Gniazda wyjściowe dla sygnałów dźwiękowych urządzenia peryferyjnego połączyć za pomocą dostępnego w handlu przewodu typu cinch z gniazdem »**AUX IN**« wieży HiFi.

Wskazówka:

Przed podłączeniem urządzeń peryferyjnych należy wyłączyć wieżę HiFi.

Podłączanie odtwarzacza MP3, USB-Memory Stick lub czytnika kart pamięci

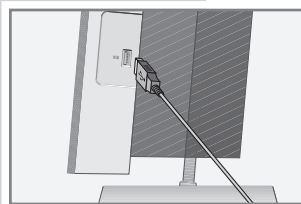

- 1 Połączyć port USB odtwarzacza MP3 za pomocą przewodu USB z odpowiednim gniazdem »**USB**« wieży HiFi;

lub

wtyk USB czytnika USB-Memory Stick włożyć w port USB »**USB**« wieży HiFi;

lub

wtyk przewodu czytnika kart pamięci włożyć w port »**USB**« wieży HiFi.

Uwaga:

Podczas wykonywania połączenia USB wieża HiFi musi być wyłączona. W przeciwnym wypadku może dojść do utraty danych.

PODŁĄCZANIE/PRZYGOTOWANIE

Podłączanie słuchawek

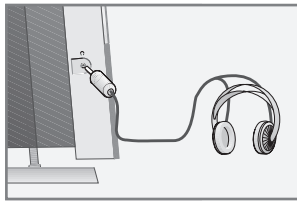

- 1 Wtyk (ø 3,5 mm) słuchawek podłączyć do gniazda »« po lewej stronie wieży HiFi.
– Głośniki wieży HiFi są wyłączone.

Uwaga:

Ciągłe słuchanie głośnej muzyki może doprowadzić do uszkodzenia słuchu.

Podłączanie przewodu zasilającego

Prosimy sprawdzić, czy napięcie zasilania podane na tabliczce znamionowej (z tyłu wieży HiFi) odpowiada stosowanemu na miejscu napięciu sieciowemu.

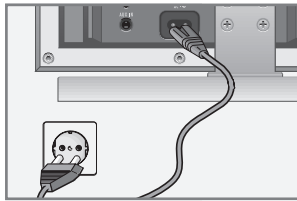

- 1 Dołączony przewód zasilający włożyć do gniazda »AC ~« wieży HiFi.
- 2 Wtyczkę przewodu zasilającego włożyć do gniazda wtykowego.

Uwaga:

Za pomocą wtyczki sieciowej urządzenie podłącza się do sieci elektrycznej. Aby całkowicie odłączyć urządzenie od sieci zasilania elektrycznego, należy wyciągnąć wtyczkę z gniazda wtykowego. Poprzez wyciągnięcie wtyczki sieciowej urządzenie odłącza się od sieci zasilania elektrycznego. Należy pamiętać, aby podczas pracy urządzenia zapewnić łatwy dostęp do wtyczki sieciowej.

Wkładanie baterii do pilota zdalnego sterowania

- 1 Otworzyć schowek na baterie.
- 2 Wkładając baterie (typ Mignon, 2 x 1,5 V, R 6/UM 4/AAA) do schowka, zwrócić uwagę na właściwe połączenie biegunów oznaczone na dnie schowka.

Wskazówka:

Chronić baterie przed ekstremalnymi temperaturami, jak np. promieniowaniem słonecznym, ogrzewaniem, ogniem itp.

Jeśli wieża HiFi nie reaguje prawidłowo na przyciski pilota, może to oznaczać, że baterie zużyły się. Zużyte baterie należy koniecznie usunąć. Producent nie ponosi odpowiedzialności za szkody powstałe w wyniku wycieku elektrolitu z baterii.

Wskazówka dotycząca ochrony środowiska:

Baterii – w tym również baterii nie zawierających metali ciężkich – nie wolno wyrzucać do pojemników na odpady domowe. Prosimy przestrzegać ekologicznego recyklingu zużytych baterii, np. usuwać je w publicznych miejscach składowania surowców wtórnych. Prosimy poinformować się na temat aktualnych przepisów prawnych.

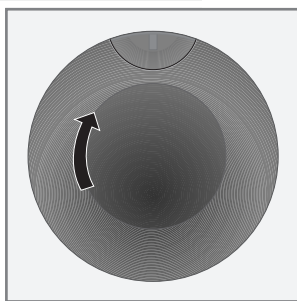

PODŁĄCZANIE/PRZYGOTOWANIE

Ustawianie wieży HiFi

Do wieży HiFi dołączony jest stojak. Dzięki temu wieżę HiFi można swobodnie umieścić na stole, komodzie lub regale. W przypadku umieszczenia wieży w innych miejscach należy usunąć stojak.

Wieżę HiFi można zamontować również na podwyższonym stojaku (wysokość ok. 80 cm) – stojak ten nie jest dołączony do opakowania. Stojak ten można dodatkowo zamówić.

Montaż na ścianie

Wraz z wieżą dostarczony jest uchwyt ścienny, za pomocą którego wieżę HiFi można przymocować do ściany.

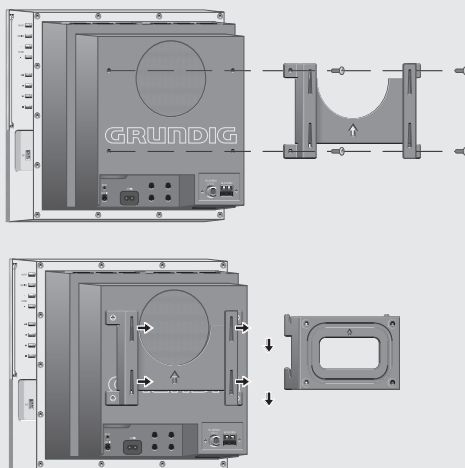

- 1 Zdjąć stojak wieży HiFi, odkręcając cztery śruby w uchwycie mocującym (tył wieży HiFi).
- 2 Odkręcić cztery śruby z łbem kulistym znajdujące się z tyłu wieży HiFi.
- 3 Część uchwyty ściennego mocowaną do urządzenia przykręcić dokładnie do tylnej części wieży HiFi (patrz cztery otwory gwintowane) za pomocą czterech śrub z łbem kulistym.
- 4 Część naścienną uchwyty wkręcić za pomocą czterech dołączonych śrub w wywiercone otwory z łbkami rozporowymi.
- 5 Zawiesić wieżę HiFi hakiem części uchwyty ściennego mocowanej do urządzenia w otworach części naścienną uchwyty i zatrzasknąć.

PROGRAMOWANIE

Programowanie czasu zegara

Po pierwszym podłączeniu wieży HiFi do sieci zasilania elektrycznego uruchamiany jest najpierw program demo. Aby zakończyć program demo, należy przyciskiem »ON OFF« przełączyć wieżę HiFi w stan czuwania (stand by). Na wyświetlaczu pulsuje teraz dzień tygodnia i czas zegara, które należy ustawić. Opisane niżej programowanie można wykonać tylko w stanie czuwania urządzenia (stand by).



MON 12:02^{PM}

- 1 W celu ustawienia 12-godzinnego formatu zegara naciśnięcie krótko przycisk »P/RANDOM/☉«.
 - Na wyświetlaczu: pojawia się krótko napis »12HR«, następnie czas zegara, np. »PM MON 12:02« (»PM« oznacza czas popołudniowy).



MON 0:03

- 2 W celu ustawienia 24-godzinnego formatu zegara ponownie naciśnięcie przycisk »P/RANDOM/☉«.
 - Na wyświetlaczu: pojawia się krótko napis »24HR«, następnie czas zegara, np. »MON 0:03«.



MON 12:03

- 3 Aby nastawić czas zegara, naciśnięcie i trzymanie wciśnięty przycisk »P/RANDOM/☉«.
 - Na wyświetlaczu: pulsuje wskaźnik godzin.
- 4 Ustawić godzinę przyciskiem »▲ TUNING ▼« i potwierdzić przyciskiem »P/RANDOM/☉«.
 - Na wyświetlaczu: pulsuje wskaźnik minut.



CT ON

- 5 Ustawić minuty przyciskiem »▲ TUNING ▼« i potwierdzić przyciskiem »P/RANDOM/☉«.
 - Na wyświetlaczu: pulsuje wskaźnik dni tygodnia.
- 6 Ustawić dzień tygodnia przyciskiem »▲ TUNING ▼« i potwierdzić przyciskiem »P/RANDOM/☉«.
 - Na wyświetlaczu: pulsuje napis »CT ON«.

- 7 Wylączyć lub włączyć synchronizację czasu RDS przyciskiem »▲ TUNING ▼« i potwierdzić przyciskiem »P/RANDOM/☉«.

Wskazówki:

Po zaniku prądu lub wyciągnięciu wtyczki sieciowej czas zegara należy ustawić ponownie.

Niektóre programy radiowe RDS transmitują sygnał czasowy RDS. Gdy program RDS transmituje informacje czasowe, czas zegara aktualizowany jest automatycznie, jeśli ustawiona jest funkcja »CT ON«. Proces ten trwa ok. 5 minut.

PROGRAMOWANIE

Strojenie i programowanie stacji radiowych

Automatyczne przeszukiwanie stacji radiowych (ASP)

Po pierwszym podłączeniu wieży HiFi do sieci zasilania elektrycznego, w trybie obsługi tunera następuje automatyczne przeszukiwanie stacji radiowych i programowanie ich na maksymalnie 40 miejscach programowych.

- 1 Po podłączeniu do sieci zasilania włączyć wieżę HiFi przyciskiem »ON OFF«.
- 2 Wybrać sekcję tunera przyciskiem »FUNCTION«.
 - Na wyświetlaczu: np. »3« dla miejsca programowego, częstotliwość w trybie szybkiego przeszukiwania i napis »PROG«.
 - Rozpoczęło się przeszukiwanie stacji radiowych. Po zakończeniu przeszukiwania rozlega się stacja radiowa zaprogramowana na miejscu 1.

Wskazówki:

Automatyczne przeszukiwanie stacji radiowych można przerwać przyciskiem »■« (naciśnięcie krótko).

Automatyczne przeszukiwanie stacji radiowych można w każdej chwili powtórzyć, poprzez naciśnięcie i trzymanie wciśniętego przycisku »P/RANDOM/⊕«, aż wskaźnik częstotliwości przełączy się na tryb szybkiego przeszukiwania. Zaprogramowane wcześniej stacje radiowe zostaną usunięte.

Automatyczne przeszukiwanie stacji radiowych

- 1 Włączyć wieżę HiFi przyciskiem »ON OFF« i przyciskiem »FUNCTION« wybrać sekcję zestawu TUNER.
 - Na wyświetlaczu: pojawia się napis »TUNER«, następnie pasmo fal radiowych i częstotliwość lub nazwa stacji.
- 2 Wybrać żądane pasmo fal radiowych (FM lub AM) przyciskiem »BAND«.
 - Na wyświetlaczu: »FM« lub »AM«.
- 3 Uruchomić funkcję przeszukiwania stacji radiowych, naciskając dłużej przycisk »▲ TUNING ▼«, aż wskaźnik częstotliwości przełączy się na tryb szybkiego przeszukiwania.
 - Funkcja przeszukiwania zatrzymuje się po znalezieniu stacji radiowej.

Ręczne przeszukiwanie stacji radiowych

- 1 W celu stopniowego przełączania częstotliwości kolejno naciskać krótko przycisk »▲ TUNING ▼«.
 - Zmiana częstotliwości w odstępach co 50 kHz (FM) lub 9 kHz (AM).

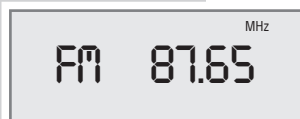
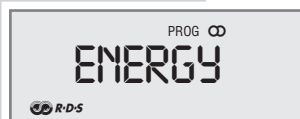
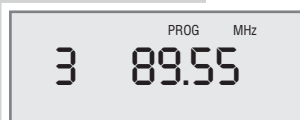

PROGRAMOWANIE

Programowanie stacji radiowych na miejscach w pamięci

- 1 Wybrać żądane pasmo fal radiowych (FM lub AM) przyciskiem »**BAND**«.
- 2 Przyciskiem »▲ **TUNING** ▼« wybrać żądaną stację radiową.
- 3 Aby wywołać funkcję programowania, nacisnąć przycisk »**P/RANDOM**/☉«.
- Na wyświetlaczu: pulsuje wskaźnik miejsca programowego »1« i napis »PROG«.
- 4 Wybrać żądane miejsce programowe przyciskiem »|◀ lub ▶|«.

Wskazówka:

Jeżeli na miejscach zaprogramowane już są radiostacje, zostaną one zastąpione podczas ponownego programowania.

- 5 Aby zaprogramować stację radiową, ponownie nacisnąć przycisk »**P/RANDOM**/☉«.
- Na wyświetlaczu: »PROG« i nazwa stacji radiowej lub częstotliwość.
- 6 Aby zaprogramować dalsze stacje radiowe, powtórzyć czynności od 2 do 5.

Wskazówka:

Jeżeli wieża HiFi odłączona jest przez dłuższy okres od sieci zasilania, wszystkie zaprogramowane radiostacje zostaną skasowane.

Programowanie ulubionej stacji radiowej (Favourite Station Memory)

- 1 Wybrać żądaną stację radiową przyciskiem »▲ **TUNING** ▼«.
- 2 Uaktywnić funkcję programowania przyciskiem »**P/RANDOM**/☉«.
- Na wyświetlaczu: pulsuje wskaźnik miejsca programowego »2« i napis »PROG«.
- 3 Wybrać miejsce programowe 1 przyciskiem »**FSM**« pilota.
- 4 Aby zaprogramować stację radiową, ponownie nacisnąć przycisk »**P/RANDOM**/☉«.
- 5 Wywołać ulubioną stację radiową przyciskiem »**FSM**« pilota.

Kasowanie zaprogramowanych ustawień

Funkcja ta umożliwia usunięcie wszystkich ustawień (zaprogramowane stacje radiowe, czas zegara i czas budzenia).

- 1 Po włączeniu urządzenia nacisnąć przycisk »**RESET**« z tyłu wieży HiFi, na przykład za pomocą spinacza biurowego.



FUNKCJE OGÓLNE

Włączanie i wyłączenie

- 1 Włączyć wieżę HiFi ze stanu czuwania (stand by) przyciskiem »ON OFF«.
- Aktywna ostatnio sekcja zestawu włącza się automatycznie.
- 2 Przetoczyć wieżę HiFi w stan czuwania (stand by) przyciskiem »ON OFF«.
- Na wyświetlaczu: pojawia się krótko napis »GOOD BYE«, następnie aktualny czas zegara i dzień tygodnia.

Wskazówka:

Tylko poprzez wyciągnięcie wtyczki sieciowej wieża HiFi jest odłączona od sieci zasilania elektrycznego.

A rectangular digital display with a black background and white pixelated text showing the words "GOOD BYE".

Regulacja jasności wyświetlacza

- 1 Wyregulować podświetlenie wyświetlacza przyciskiem »☉« pilota, wybierając jeden z cztery stopni jasności .

Wskazówka:

Możliwe jest uzyskanie minimalnego poboru mocy w stanie czuwania tylko, jeśli wyłączone jest podświetlenie wyświetlacza. Zapewnione są w dalszym ciągu funkcje zegara i timera.

A rectangular digital display with a black background and white pixelated text showing the letters "CD".

Wybór sekcji zestawu

- 1 Wybrać żądaną sekcję zestawu przyciskiem »FUNCTION«.
- Na wyświetlaczu : »CD«, »TUNER«, »FM« lub »USB«.

Regulacja głośności

- 1 Wyregulować głośność regulatorem »- VOLUME +«.
- Na wyświetlaczu: pojawia się krótko napis »VOL« (»MIN«, »1« do »39«, powyżej »FM«).

Funkcja wyciszenia (Mute)

Za pomocą tej funkcji można wyciszać głośniki wieży HiFi i ponownie włączać głośność.

- 1 Włączyć lub wyłączyć funkcję wyciszenia przyciskiem »🔇« pilota zdalego sterowania.
- Na wyświetlaczu: przy aktywnej funkcji wyciszenia »MUTE«.

A rectangular digital display with a black background and white pixelated text showing the word "MUTE". A small "CD" icon is visible in the top right corner of the display area.

The RDS logo, consisting of the letters "RDS" inside a circle.

FUNKCJE OGÓLNE

Wybór efektów dźwiękowych

Wybierać można między efektami dźwiękowymi USER, CLASSIC, POP, JAZZ i ROCK. Ustawieniem standardowym jest opcja użytkownika USER.



- 1 Wybrać żądaną opcję ustawienia dźwięku przyciskiem »DSC«.
- Na wyświetlaczu: napis »USER«, »CLASSIC«, »POP«, »JAZZ« lub »ROCK«.

Ustawianie korektora dźwięku

Opcja ustawienia dźwięku USER umożliwia dokonanie indywidualnych ustawień korektora dźwięku (equalizera).

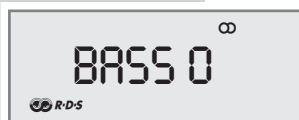

- 1 Po włączeniu urządzenia naciskać kolejno przycisk »DSC«, aż na wyświetlaczu pojawi się napis »USER«.
- 2 Nacisnąć ponownie przycisk »DSC« i trzymać wciśnięty przez ok. 2 sekundy.
- Na wyświetlaczu: »BASS 0«.
- 3 Wybrać żądane ustawienie (BASS lub TREBLE) przyciskiem »DSC«.
- Na wyświetlaczu: »BASS 0« lub »TRE 0«.

Wskazówka:

Jeżeli przez dłużej niż 5 sekund nie zostanie naciśnięty żaden przycisk, wieża HiFi automatycznie przerwie programowanie.

- 4 Przyciskiem »- VOLUME +« ustawić żądaną wartość (maks. »15«, min. »5«).
- Wskaźnik korektora dźwięku gaśnie po 5 sekundach.

Włączanie i wyłączenie funkcji wzmocnienia tonów niskich (system Ultra Bass)

- 1 Włączyć lub wyłączyć system Ultra Bass przyciskiem »UBS«.
- Na wyświetlaczu: pojawia się krótko napis »UBS ON« lub »UBS OFF«.

Przełączanie wyświetlanych informacji

W trybie obsługi tunera lub płyty CD istnieje możliwość przełączenia informacji na wyświetlaczu na aktualny czas zegara i dzień tygodnia.

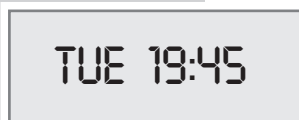

- 1 Aby przełączyć informację na wyświetlaczu, naciskać kolejno przycisk »DISPLAY« na pilocie, aż na wyświetlaczu pojawi się czas zegara i dzień tygodnia.

OBSŁUGA TUNERA

Wybór sekcji tunera

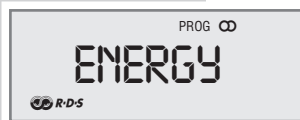

- 1 Włączyć sekcję zestawu przyciskiem »**FUNCTION**«.
- Rozlega się wybrana ostatnio stacja radiowa (Last Station Memory).
- Na wyświetlaczu: pojawia się np. napis »FM 100.60« lub »ENERGY«.

Wybór miejsca w pamięci

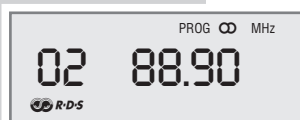

- 1 Wybrać pasmo fal radiowych (FM lub AM) przyciskiem »**BAND**«.
- 2 Wybierać kolejne miejsca w pamięci za pomocą przycisku »|◀« lub »▶|«.
- Na wyświetlaczu: »PROG« i np. napis »02« z częstotliwością, wzgl. nazwą stacji radiowej.

Odbiór stereo/mono

Jeżeli wieża HiFi odbiera audycje stereo na falach FM, na wyświetlaczu pojawia się symbol »◉◉«. Jeżeli zbyt słaby sygnał wybranej audycji stereo na falach FM powoduje złą jakość dźwięku, urządzenie można przestawić na odbiór monofoniczny.

- 1 Przyciskiem »**FM MODE**« pilota przełączyć na odbiór mono.
- Na wyświetlaczu: gaśnie symbol »◉◉«.
- 2 Aby przełączyć na odbiór stereo FM, ponownie nacisnąć przycisk »**FM MODE**« na pilocie.
- Na wyświetlaczu: »◉◉«.

Wskazówka:

Jeżeli wieża HiFi jest ustawiona na odbiór stereo i odbierany jest sygnał monofoniczny, na wyświetlaczu pulsuje symbol »◉◉«.



Automatyczne przeszukiwanie stacji radiowych (ASP)

Uruchamiając funkcję automatycznego przeszukiwania stacji radiowych, można skasować wszystkie zaprogramowane miejsca w pamięci i jednocześnie zastąpić je nowymi radiostacjami.

- 1 Uruchomić automatyczne przeszukiwanie stacji radiowych w trybie obsługi tunera, naciskając dłużej przycisk »**P/RANDOM**«/◉◉«.
- Po zakończeniu przeszukiwania rozlega się stacja radiowa zaprogramowana na miejscu 1.

Wskazówka:

Automatyczne przeszukiwanie stacji radiowych można przerwać przyciskiem »■◀« (nacisnąć krótko).



OBSŁUGA TUNERA

System informacji radiowych RDS



RDS (Radio-Data-System) to system informacji emitowanych dodatkowo przez większość stacji radiowych na falach FM (UKF).

Jeżeli wieża HiFi odbiera stację radiową z systemem RDS, na wyświetlaczu pojawia się nazwa stacji, na przykład »FANTASY« i symbol » R-D-S «.

Wskazówka:

Wyświetlenie wszystkich informacji RDS może potrwać trochę czasu.

Szukanie stacji radiowych RDS

- 1 Wyszukać żądaną radiostację RDS, naciskając kolejno przycisk » **TUNING** «, aż znaleziona zostanie radiostacja RDS i na wyświetlaczu pojawi się symbol » R-D-S «.
- Jeżeli odbierany sygnał ma dostateczną moc, po krótkim czasie pojawi się nazwa stacji radiowej.

Synchronizacja czasu RDS

Niektóre programy radiowe RDS transmitują sygnał czasowy RDS. Przy dobrym odbiorze czas zegara jest automatycznie aktualizowany o informacje czasowe, jeżeli ustawiona jest funkcja »**CT ON**«.

Również przy dobrym odbiorze synchronizacja czasu może potrwać kilka minut, przy czym dokładność zegara zależy od emitowanego sygnału czasowego. Automatyczne nastawianie czasu uaktywniane jest zawsze wtedy, gdy wieża HiFi włączana jest ze stanu czuwania (stand by) w tryb obsługi tunera oraz gdy odbierana jest odpowiednia stacja radiowa RDS (na wyświetlaczu: »«).

Wyświetlanie informacji RDS

W przypadku odbioru radiostacji RDS na wyświetlaczu pojawia się krótko częstotliwość, a następnie wyświetlana jest stale nazwa stacji radiowej.

- 1 Nacisnąć przycisk »**DISPLAY**« na pilocie.
- Na wyświetlaczu pojawia się aktualny rodzaj programu (PTY).
- 2 Ponownie nacisnąć przycisk »**DISPLAY**« na pilocie.
- Na wyświetlaczu pojawia się przesuwany tekst radiowy (TEXT).
- 3 Ponownie nacisnąć przycisk »**DISPLAY**« na pilocie.
- Wyświetlana jest aktualna godzina, data i dzień tygodnia.
- 4 Ponownie nacisnąć przycisk »**DISPLAY**« na pilocie.
- Wyświetlany jest numer miejsca programowego i częstotliwość.
- 5 Nacisnąć ostatni raz przycisk »**DISPLAY**« na pilocie.
- Ponownie wyświetlana jest stale nazwa stacji radiowej.



OBSŁUGA TUNERA

Rodzaje programów (PTY)



- 1 Aby wywołać aktualny rodzaj programu, nacisnąć przycisk »PTY« na pilocie.
 - Na wyświetlaczu: pojawia się aktualny rodzaj programu, np. program wiadomości »NEWS«, i napis »PTY«.
 - Jeżeli nie jest emitowany kod identyfikacyjny rodzaju programu, na wyświetlaczu pojawia się informacja »NO PTY«.
- 2 Aby wybrać inny rodzaj programu, nacisnąć ponownie przycisk »PTY« na pilocie.
- 3 Aby uruchomić funkcję przeszukiwania PTY, nacisnąć przycisk »▲ TUNING ▼«.
 - Na wyświetlaczu: pojawia się napis »FM«, częstotliwość w trybie szybkiego przeszukiwania, pulsuje napis »PTY«.
 - Po znalezieniu stacji radiowej z wybranym rodzajem programu, przeszukiwanie zostaje zatrzymane, i na wyświetlaczu pojawiają się wybrany rodzaj programu, np. »POP M«.
- 4 Aby przerwać przeszukiwanie, nacisnąć krótko przycisk »PTY«.



Wieża HiFi jest przeznaczona do odtwarzania muzycznych płyt CD, które opatrzone są przedstawionym obok logo (CD-DA), względnie płyt CD-R i CD-RW z plikami audio lub plikami w formacie MP3.

W trybie obsługi płyt MP3/WMA decydujące znaczenie mają pojęcia "album" i "file". "Album" odpowiada folderowi w komputerze, "file" – plikowi w komputerze lub ścieżce dźwiękowej CD-DA (utwór). Łączna liczba nagrań na płycie CD MP3 nie może przekraczać 200 albumów i 500 plików.

Wieża HiFi sortuje albumy, względnie pliki albumu według nazwy w porządku alfabetycznym. Jeżeli chcemy zmienić kolejność, należy zmienić nazwę pliku lub albumu i wpisać przed nazwą numer.

Podczas nagrywania plików dźwiękowych na nagrywalne płyty CD-R i CD-RW mogą wystąpić różne zakłócenia, które wpływają negatywnie na jakość odtwarzania. Przyczyną tego są niewłaściwe ustawienia w konfiguracji oprogramowania i sprzętu, względnie stosowane płyty nagrywalne. Jeżeli wystąpią problemy tego typu, należy skontaktować się z serwisem producenta nagrywarki CD lub oprogramowania do nagrywania lub poszukać odpowiednich informacji na ten temat, np. w Internecie. W przypadku nagrywania płyt CD Audio należy przestrzegać obowiązujących ustaw o ochronie praw autorskich osób trzecich.

Kieszeń na płyty CD musi być zawsze zamknięta, aby uniknąć gromadzenia się kurzu na czytniku laserowym. Nie umieszczać naklejek na płytach CD. Powierzchnię płyty CD utrzymywać w czystości. Nabyte urządzenie odtwarza zarówno tradycyjne płyty CD o średnicy 12 cm, jak i płyty CD o średnicy 8 cm. Nie jest potrzebny do tego adapter.

Wybór sekcji odtwarzacza CD

- 1 Włączyć sekcję odtwarzacza CD przyciskiem »**FUNCTION**«.
 - Jeżeli w kieszeni nie znajduje się żadna płyta CD, na wyświetlaczu pojawia się napis »NO DISC«.
 - W trybie MP3 przy włożonej płycie CD: urządzenie wczytuje zawartość płyty CD. Następnie pojawia się całkowita liczba albumów i plików.
 - W trybie CD-DA przy włożonej płycie CD: urządzenie wczytuje zawartość płyty CD. Pojawia się całkowita liczba utworów i całkowity czas odtwarzania.



NO DISC

OBSŁUGA ODTWARZACZA CD

Wkładanie płyty CD



OPEN

- 1 Otwórz kieszeń na płyty CD wieży HiFi, otwierając przednią osłonę przyciskiem »▲«.
- Na wyświetlaczu: »OPEN«.
- 2 Włóż w kieszeń płytę CD stroną z nadrukiem skierowaną do przodu.
- 3 Zamknij kieszeń na płyty CD wieży HiFi, zamykając przednią osłonę przyciskiem »▲«.
- Na wyświetlaczu: pulsuje napis »CD READ«.
- W trybie MP3: wieża HiFi wczytuje zawartość płyty CD. Wyświetlana jest całkowita liczba albumów i całkowita liczba plików.
- W trybie CD-DA: wieża HiFi wczytuje zawartość płyty CD. Na wyświetlaczu pojawia się całkowity czas odtwarzania i całkowita liczba utworów.

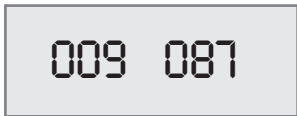

009 087

Odtwarzanie płyty CD



▶ 001 0:15

- 1 Uruchomić odtwarzanie przyciskiem »▶ II«.
- Odtwarzanie rozpoczyna się od pierwszego pliku pierwszego albumu (MP3), względnie od pierwszego utworu (CD-DA).
- W trybie obsługi płyt MP3 wyświetlane są: numer aktualnego pliku, upływający czas odtwarzania pliku.
- W trybie CD-DA wyświetlany jest: symbol »▶«, numer aktualnego utworu, upływający czas odtwarzania utworu.



II 001 3:26

- 2 Włączyc pauzę w odtwarzaniu przyciskiem »▶ II«.
- Na wyświetlaczu: symbol »II«, pulsuje upływający czas odtwarzania pliku lub tytułu.
- 3 Kontynuować odtwarzanie, naciskając przycisk »▶ II«.
- 4 Zakończyć odtwarzanie przyciskiem »■« (nacisnąć dwukrotnie).

Przerwanie odtwarzania (Resume)

- 1 Przerwać odtwarzanie, naciskając jednokrotnie przycisk »■«.
- 2 Kontynuować odtwarzanie od tego samego miejsca, naciskając przycisk »▶ II«.

Wskazówka:

Odtwarzanie będzie również kontynuowane od tego samego miejsca po przełączeniu z odtwarzacza CD na inną sekcję zestawu, a następnie po ponownym przejściu do trybu odtwarzania płyty CD.

Powtórzenie odtwarzania aktualnego pliku lub utworu

- 1 Podczas odtwarzania nacisnąć krótko przycisk »|◀«.
- Plik lub utwór jest ponownie odtwarzany od początku.

Wybór innego pliku lub utworu



► 006 0:01

- 1 Podczas odtwarzania naciskać kolejno przycisk »|◀« lub »▶|«, aż na wyświetlaczu pojawi się numer żądanego pliku lub utworu.
- Odtwarzanie wybranego pliku lub utworu uruchamia się automatycznie.

Wskazówka:

Wyboru plików/utworów można dokonać też przy zatrzymanej płycie (pozycja stop).

Szukanie sekwencji w obrębie jednego pliku lub utworu

- 1 Podczas odtwarzania nacisnąć i trzymać wciśnięty przycisk »|◀« lub »▶|«, aż znaleziona zostanie szukana sekwencja.
- Po zwolnieniu przycisku »|◀« lub »▶|« rozpoczyna się odtwarzanie.

Wskazówka:

Podczas przeszukiwania głośność jest zredukowana.

Wybór albumów i plików (tylko MP3)



► 003 0:15

- 1 Podczas odtwarzania wybrać żądany album przyciskiem »▲ TUNING ▼«.
- Na wyświetlaczu: pojawia się numer wybranego albumu i numer pierwszego pliku w albumie.
- 2 Wybrać żądany plik przyciskiem »|◀« lub »▶|«.
- Odtwarzanie wybranego pliku uruchamia się po chwili automatycznie.

Wskazówki:

Wyboru albumów i plików można dokonać też w przy zatrzymanej płycie (pozycja stop).

Wybór albumu możliwy jest tylko wtedy, gdy zawiera on też pliki MP3.

Wywoływanie informacji o utworach (tylko MP3)

Za pomocą tej funkcji można wywołać informacje o utworach (ID3 Tag i przesuwający się tekst).

- 1 Podczas odtwarzania wyświetlacz przełącza się na wyświetlanie nazwy pliku.
- 2 Nacisnąć przycisk »DISPLAY«.
- Pojawiają się - jeśli są dostępne - informacje na temat utworu, wykonawcy i albumu.
- 3 Aby powrócić do wyświetlania nazwy pliku, naciskać kolejno przycisk »DISPLAY«, aż pojawi się nazwa pliku.



TITLE IN THE

Powtórzenie odtwarzania jednego pliku lub utworu (Repeat One)

- 1 U uruchomić odtwarzanie przyciskiem »▶ II«.
- 2 Wybrać żądany plik lub utwór przyciskiem »|◀« lub »▶|«.
- 3 Wywołać funkcję powtórzenia, naciskając wielokrotnie przycisk »INTRO/REPEAT/⏮«, aż na wyświetlaczu pojawi się symbol »♻️1«.
– Plik lub utwór jest powtórnie odtwarzany.
- 4 Aby zakończyć funkcję, naciskać kolejno przycisk »INTRO/REPEAT/⏮«, aż na wyświetlaczu zgaśnie symbol powtórzenia »♻️«.

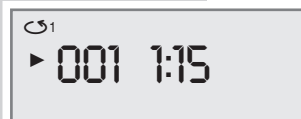

Powtórzenie odtwarzania wszystkich plików albumu (tylko MP3)

- 1 U uruchomić odtwarzanie przyciskiem »▶ II«.
- 2 Wywołać funkcję powtórzenia, kolejno naciskając przycisk »INTRO/REPEAT/⏮«, aż na wyświetlaczu pojawi się symbol »♻️ALBUM«.
- 3 Aby zakończyć funkcję, nacisnąć przycisk »INTRO/REPEAT/⏮«, aż na wyświetlaczu zgaśnie symbol powtórzenia »♻️«.

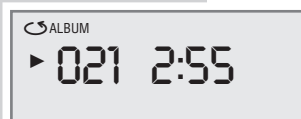

Powtórzenie odtwarzania wszystkich plików lub utworów (Repeat All)

- 1 U uruchomić odtwarzanie przyciskiem »▶ II«.
- 2 Wywołać funkcję powtórzenia, naciskając kolejno przycisk »INTRO/REPEAT/⏮«, aż na wyświetlaczu pojawi się symbol »♻️ALL«.
- 3 Aby zakończyć funkcję, naciskać kolejno przycisk »INTRO/REPEAT/⏮«, aż na wyświetlaczu zgaśnie symbol powtórzenia »♻️«.

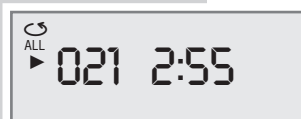

Wskazówka:

Jeżeli w pamięci zapisany został program muzyczny (patrz poniżej), po uaktywnieniu funkcji Repeat All powtarzane będą wszystkie zaprogramowane utwory włożonej płyty CD.

OBŚŁUGA ODTWARZACZA CD _____

Losowe odtwarzanie utworów lub plików (Random)



- 1 Uruchomić odtwarzanie przyciskiem »CD ► II«.
- 2 Wybrać funkcję, naciskając przycisk »P/RANDOM/⊖«.
 - Na wyświetlaczu: »RANDOM«.
 - Pliki lub utwory płyty CD są odtwarzane w przypadkowej kolejności.
- 3 Aby zakończyć funkcję, nacisnąć przycisk »P/RANDOM/⊖«.
 - Na wyświetlaczu: gaśnie napis »RANDOM«.
 - Utwory są odtwarzane w kolejności numerycznej.

Krótkie odtwarzanie początku plików lub utworów (Intro)



- 1 Przy zatrzymanej płycie (pozycja Stop) nacisnąć przycisk »INTRO/REPEAT/⊖«.
 - Na wyświetlaczu: »INTRO«.
 - Odtwarzanie uruchamia się automatycznie. Początek wszystkich plików lub utworów jest krótko odtwarzany przez ok. 10 sekund.
- 2 Aby zakończyć funkcję, naciskać kolejno przycisk »INTRO/REPEAT/⊖«, aż na wyświetlaczu zgaśnie napis »»INTRO«.
 - Rozpoczęty utwór i następne utwory zostaną odtworzone do końca.

Tworzenie programu muzycznego

Możliwe jest zaprogramowanie odtwarzania w określonej kolejności maksymalnie 60 plików z różnych albumów (MP3) lub maksymalnie 60 utworów (CD-DA) włożonej płyty CD. Ten sam plik lub utwór można za-programować wielokrotnie. Programowanie jest możliwe tylko przy zatrzymanej płycie (pozycja Stop).

Wybór i programowanie plików (tylko MP3)

- 1 Wywołać funkcję przyciskiem »P/RANDOM/⊖«.
 - Na wyświetlaczu: pojawia się numer albumu i pliku »P-01«, pulsuje napis »PROG«.
- 2 Wybrać żądany album przyciskiem »▲ TUNING ▼«, żądany plik przyciskiem »|◀« lub »▶|« i zaprogramować przyciskiem »P/RANDOM/⊖«.
 - Na wyświetlaczu: pojawia się ponownie numer albumu i pliku »00 001«, pulsuje napis »PROG«.
- 3 Aby zaprogramować dalsze pliki, powtórzyć czynności opisane w punkcie 2.

Wskazówka:

Jeżeli podczas programowania przez dłużej niż 10 sekund nie zostanie naciśnięty żaden przycisk, wieża HiFi automatycznie przerwie programowanie. Należy wtedy powtórzyć czynność od początku. Zaprogramowane już pliki zostają zachowane w pamięci.

Wybór i programowanie utworów (tylko CD-DA)

- 1 Wywołać funkcję przyciskiem »P/RANDOM/⊖«.
 - Na wyświetlaczu: pojawia się numer utworu »00 P-01«, pulsuje napis »PROG«.
- 2 Wybrać żądany utwór przyciskiem »|◀« lub »▶|« i zaprogramować przyciskiem »P/RANDOM/⊖«.
 - Na wyświetlaczu: pojawia się ponownie numer utworu »00 P-02«, pulsuje napis »PROG«.
- 3 Aby zaprogramować dalsze utwory, powtórzyć czynności opisane w punkcie 2.

Odtwarzanie programu muzycznego

- 1 Uruchomić odtwarzanie zaprogramowanej muzyki (programu muzycznego) przyciskiem »▶ II«.
 - Na wyświetlaczu: »PROG«.
 - Rozpoczyna się odtwarzanie pierwszego zaprogramowanego pliku lub utworu.
- 2 Zakończyć odtwarzanie przyciskiem »■«.
 - Na wyświetlaczu: pulsuje napis »PROG«.
- 3 Aby ponownie odtworzyć program muzyczny, nacisnąć przycisk »▶ II«.

PROG

P-01

PROG

00 P-01

PROG

005 1:05

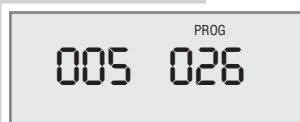

Kontrola programu muzycznego

- 1 Przy zatrzymanej płycie (pozycja Stop) naciskać kolejno przycisk »P/RANDOM/⊖«. - Wyświetlane są zaprogramowane pliki lub utwory.

Dodawanie plików lub utworów

- 1 Przy zatrzymanej płycie wybrać żądany plik lub utwór przyciskiem »|◀« lub »▶|« i zaprogramować przyciskiem »P/RANDOM/⊖«.

Kasowanie programu muzycznego

- 1 Otworzyć przednią osłonę wieży HiFi;

lub

przy zatrzymanej płycie (pozycja stop)(tryb »PROG«) nacisnąć przycisk »■«;

lub

przyciskiem »FUNCTION« wybrać inną sekcję zestawu.

PRACA Z ŁĄCZEM USB

Odtwarzanie zawartości odtwarzacza MP3/WMA, USB-Memory Stick lub karty pamięci z czytnika kart

- 1 Wtyk przewodu USB lub wtyk czytnika pamięci USB-Memory Stick włożyć w port USB »USB« (prawa strona urządzenia).

Uwaga:

Podczas wykonywania połączenia USB wieża HiFi musi być wyłączona. W przeciwnym wypadku może dojść do utraty danych.

- 2 Włączyć wieżę HiFi i przyciskiem »FUNCTION« wybrać sekcję zestawu USB.
 - Na wyświetlaczu: pojawia się napis »USB«, następnie napis »USB REPO« oraz tryb MP3 z całkowitą liczbą albumów i plików w pozycji stop.
 - Jeżeli urządzenie USB nie jest podłączone, na wyświetlaczu pojawia się informacja »NO DEV«.
- 3 Uruchomić odtwarzanie przyciskiem »▶ II«.

- Rozpoczyna się odtwarzanie pierwszego pliku pierwszego albumu.

Wskazówka:

W trybie obsługi płyt MP3 za pomocą odtwarzacza MP3, USB-Memory Stick lub czytnika kart pamięci, obowiązują te same funkcje odtwarzania i funkcje szukania jak w trybie obsługi płyt MP3 i CD (patrz strony od 24 do 30).

USB

▶ NO DEV

001 0:15

OBSŁUGA PROGRAMATORA CZASOWEGO (TIMER)

Wieża HiFi ma trzy różne programatory czasowe (timery):

- programator czasu automatycznego włączenia wieży HiFi o zaprogramowanej godzinie i funkcji budzenia za pomocą sygnału alarmowego lub muzyki;
- programator czasowy funkcji przypomnienia, który włącza sygnał alarmowy po upływie zaprogramowanego czasu;
- programator czasu automatycznego wyłączenia urządzenia po upływie zaprogramowanego czasu (funkcja "zасыpiania").

Programator czasu automatycznego włączenia urządzenia

Programowanie funkcji automatycznego włączenia urządzenia

Czas zegara wieży HiFi musi być ustawiony. Jeżeli podczas programowania przez dłużej niż 10 sekund nie zostanie naciśnięty żaden przycisk, wieża HiFi automatycznie przerwie programowanie. Należy wtedy powtórzyć czynność od początku.



0:00

- 1 Przy wyłączonej funkcji naciśnięciem przycisku »**INTRO/REPEAT** / «.

- Na wyświetlaczu: symbol »« i wskaźnik godzin pulsujący.



6:00

- 2 Ustawić godzinę automatycznego włączenia przyciskiem »**TUNING** ▾«.

- 3 Naciśnięciem przycisku »**INTRO/REPEAT** / «.

- Na wyświetlaczu: symbol »« i wskaźnik minut pulsujący.



BUZZER

- 4 Ustawić minuty automatycznego włączenia przyciskiem »**TUNING** ▾«.

- 5 Naciśnięciem przycisku »**INTRO/REPEAT** / «.

- Na wyświetlaczu: pulsuje symbol »BUZZER «, »TUNER «, »CD « lub »USB «.

- 6 Ustawić żądane źródło sygnału (sygnał alarmowy, stacja radiowa, płyta CD lub urządzenie USB) przyciskiem »**TUNING** ▾«.

Wskazówki:

Przy wyborze odtwarzacza CD należy upewnić się, czy włożona jest płyta.

Jeżeli zostanie wybrany tuner, wybrać miejsce programowe przyciskiem »|◀ lub ▶|«.

Jeżeli zostanie wybrane urządzenie USB, należy podłączyć odpowiedni sprzęt audio.



VOL 20

- 7 Naciśnięciem przycisku »**INTRO/REPEAT** / «.

- 8 Ustawić głośność włączenia urządzenia za pomocą przycisku »-**VOLUME** +«.

OBSŁUGA PROGRAMATORA CZASOWEGO (TIMER)

MON 20:45



- 9 Zakończyć programowanie przyciskiem »**INTRO/REPEAT**».
- Na wyświetlaczu: symbol »« lub »«, dzień tygodnia i godzina.
 - Wieża HiFi uruchamia o zaprogramowanej godzinie wybrane źródło sygnału (maksymalny czas trwania funkcji budzenia – 90 minut).

Wskazówka:

Poziom głośności sygnału alarmowego, stacji radiowej i płyty CD zwiększa się stopniowo od zera aż do ustawionej indywidualnie głośności maksymalnej.

Przerwanie sygnału budzenia

- 1 Podczas trwania sygnału budzenia naciśnięcie przycisk »**SNOOZE**« na pilocie.
 - Sygnał budzenia (sygnał alarmowy, stacja radiowa, płyta CD lub urządzenie USB) wyłącza się.
 - Funkcja budzenia włącza się ponownie co 5 minut (czas trwania funkcji budzenia wynosi 90 minut).

Wyłączenie funkcji budzenia na cały dzień

- 1 W trakcie sygnału budzenia wyłączyć wieżę HiFi przyciskiem »**ON OFF**«.
 - Funkcja automatycznego włączenia urządzenia zostanie zachowana w pamięci na następny dzień.

Wyłączenie funkcji budzenia na okres weekendu

Funkcję budzenia można wyłączyć na okres weekendu. Zaprogramowane czasy budzenia zostaną zachowane w pamięci.

- 1 Wyłączyć funkcję budzenia przyciskiem »**WEC**«.
 - Na wyświetlaczu: »«.
- 2 Włączyć ponownie funkcję budzenia przyciskiem »**WEC**«.
 - Na wyświetlaczu: gaśnie napis »«.

Wyłączenie/włączenie funkcji automatycznego włączenia urządzenia

- 1 Aby wyłączyć funkcję programatora czasowego, naciśnięcie krótko przycisk »**INTRO/REPEAT**», gdy urządzenie znajduje się w stanie czuwania (stand by).
 - Na wyświetlaczu: gaśnie symbol »« lub »«.
 - Funkcja automatycznego włączenia urządzenia jest wyłączona, zaprogramowany czas budzenia pozostaje zachowany w pamięci.
- 2 Aby włączyć funkcję programatora czasowego, ponownie naciśnięcie krótko przycisk »**INTRO/REPEAT**», gdy urządzenie znajduje się w stanie czuwania (stand by).
 - Na wyświetlaczu: symbol »« lub »«.

FRI 18:49



TUE 23:16



OBSŁUGA PROGRAMATORA CZASOWEGO (TIMER)

Programator funkcji przypomnienia

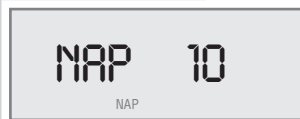

- 1 Wywołać funkcję przyciskiem »NAP«.
- Na wyświetlaczu: pojawia się napis »NAP 10« (minimalny czas), pulsuje napis »NAP«.
- 2 Ustawić czas włączenia funkcji przypomnienia przyciskiem »NAP« (w odstępach 10-minutowych od 10 do 120 minut).
- Na wyświetlaczu: »NAP«.
- Po upływie zaprogramowanego czasu rozlega się sygnał alarmowy (przez maks. 90 minut).
- Aby wyświetlić czas pozostały jeszcze do włączenia funkcji, np. »NAP 25«, krótko nacisnąć przycisk »NAP«.

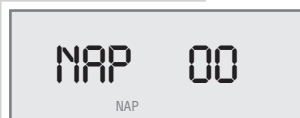



- 3 Wyłączyć sygnał akustyczny przyciskiem »ON OFF«;
lub
aby przerwać wcześniej funkcję przypomnienia, ustawić timer przyciskiem »NAP« na »NAP 00«.

Programator funkcji "zasypiania" (sleep timer)

Programowanie funkcji automatycznego wyłączenia urządzenia



- 1 Włączyć wieżę HiFi przyciskiem »ON OFF« i wybrać sekcję zestawu.
- 2 Wywołać funkcję przyciskiem »SLEEP«.
- Na wyświetlaczu: »90 MIN«, pulsuje symbol »«.
- 3 Ustawić czas wyłączenia w odstępach 10-minutowych (od 90 do 10 minut) za pomocą przycisku »SLEEP«.
- Na wyświetlaczu: »«.
- Po upływie ustawionego czasu wieża HiFi wyłącza się.



Wcześniejsze zakończenie funkcji automatycznego wyłączenia urządzenia

- 1 Zakończyć wcześniej funkcję automatycznego wyłączenia (Sleep-Timer), wyłączając wieżę HiFi przyciskiem »ON OFF«;

lub

naciskać kolejno przycisk »SLEEP«, aż na wyświetlaczu pojawi się napis »00 MIN« i zacznie pulsować symbol »«.
- Wieża HiFi pozostaje włączona.



INFORMACJE

Czyszczenie odtwarzacza CD

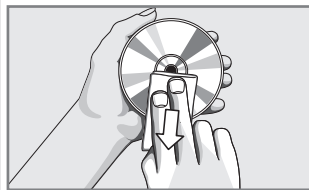

Jeżeli wystąpią zakłócenia w odtwarzaniu płyt CD, należy użyć dostępnej w handlu płyty czyszczącej w celu wyczyszczenia czytnika laserowego. Inne metody czyszczenia mogą uszkodzić czytnik laserowy.

Do czyszczenia płyty CD stosować nie strzępiącą się ściereczkę i zawsze przecierać, wykonując prostoliniowe ruchy od środka płyty na zewnątrz; nie używać środków do czyszczenia tradycyjnych płyt winylowych ani rozpuszczalników lub środków szorujących.



Dane techniczne

Urządzenie to pracuje bez zakłóceń radiowych zgodnie z obowiązującymi dyrektywami UE. Produkt spełnia wymagania dyrektyw europejskich 2004/108/WE i 2006/95/WE.

Niniejsze urządzenie odpowiada normie bezpieczeństwa DIN EN 60065 (VDE 0860) i tym samym międzynarodowemu przepisowi bezpieczeństwa IEC 60065.

Nie wolno otwierać obudowy wieży HiFi. W razie uszkodzeń powstałych w wyniku nieprawidłowych ingerencji wygasają roszczenia z tytułu gwarancji.

System

Zasilanie napięciowe:

Napięcie robocze: 230 V[~]
Częstotliwość sieci: 50/60 Hz
Maks. pobór mocy: 60 W
Pobór mocy w stanie czuwania: ≤ 2 W,
wyświetlacz wyłączony

Wzmacniacz

Moc wyjściowa:

Moc sinusoidalna: 2 x 4 W, 1 x 7 W
Moc muzyczna: 2 x 6 W, 1 x 11 W

Odbiornik radiowy

Zakres odbioru:

FM 87,5 ... 108,0 MHz
AM 522 ... 1620 kHz

Odtwarzacz płyt CD

Pasma przenoszenia:

20 Hz ... 20 kHz

Odstęp od poziomu szumów:

(wtd.) ≥ 70 dB

Funkcje MP3

Albumy i pliki:

Maks. 512 albumów i plików na płytę CD

System plików/standard organizacji plików:

Kompatybilny z normą ISO 9660 poziom 1

USB

Kompatybilny z USB 2.0

Wymiary gabarytowe i masa

Wymiary wieży:

Szer. x wys. x głęb.: 295 x 299 x 127 mm

Waga urządzenia (ze stojakiem): 5,2 kg

Informacja dotycząca ochrony środowiska

Produkt ten został wykonany z materiałów i części wysokiej jakości, które nadają się do recyklingu i wtórnego wykorzystania.

Zużytego urządzenia nie wolno wyrzucać do zwykłych pojemników na odpady domowe, lecz należy je przekazać do punktu składowania urządzeń elektrycznych i elektronicznych. Informuje o tym zamieszczony obok symbol na produkcie, w instrukcji obsługi lub na opakowaniu.

Prosimy poinformować się w miejscowym właściwym urzędzie na temat lokalnych punktów składowania surowców wtórnych.

Przekazując zużyte urządzenia do wtórnego wykorzystania, przyczyniają się Państwo w istotnym stopniu do ochrony naszego środowiska naturalnego.



INFORMACJE

CLASS 1
LASER PRODUCT



Ogólne informacje dotyczące obsługi urządzeń laserowych

Niniejsze urządzenie jest CLASS 1 LASER PRODUCT. Oznacza to, że budowa lasera jest samobezpieczna i wykluczona jest możliwość przekroczenia maksymalnie dozwolonej wartości promieniowania laserowego.

Uwaga:

Jeżeli używane będą inne niż wyspecyfikowane w niniejszej instrukcji obsługi przyrządy obsługowe lub jeżeli stosowane będą inne niż opisane tu metody postępowania, może nastąpić niebezpieczna emisja promieni laserowych.

Urządzenie emituje promienie laserowe. Ze względu na niebezpieczeństwo uszkodzenia oczu

urządzenie wolno otwierać i naprawiać tylko wykwalifikowanemu personelowi.

Jeżeli jednak dokonywane będą ustawienia inne niż wyspecyfikowane w niniejszej instrukcji lub jeżeli stosowane będą INNE NIŻ OPISANE TU METODY POSTĘPOWANIA, może nastąpić niebezpieczna emisja promieni laserowych.

Samodzielne usuwanie zakłóceń

Nie każde zakłócenie dźwięku spowodowane jest wadą wieży HiFi. Wyciągnięty omyłkowo przewód zasilający, uszkodzone płyty CD oraz zużyte baterie pilota zdalnego sterowania mogą być również przyczyną zakłóceń w funkcjonowaniu. Jeżeli żadna z wymienionych poniżej czynności nie doprowadzi do zadowalającego rezultatu, należy zwrócić się do warsztatu serwisowego!

| Zakłócenie | Możliwa przyczyna/pomoc |
|--|---|
| Brak dźwięku. | Za niski poziom głośności, zwiększyć głośność. Podłączone są słuchawki, odłączyć słuchawki. Przewód zasilający nie jest prawidłowo podłączony, podłączyć właściwie przewód zasilający. Aktywna jest funkcja wyciszenia (Mute), wyłączyć funkcję wyciszenia. |
| Wieża HiFi nie reaguje na naciśnięcie przycisków. | Wylądowanie elektrostatyczne. Wylądować wieżę HiFi, wyciągnąć wtyczkę sieciową i po kilku sekundach ponownie przyłączyć lub nacisnąć przycisk »RESET«. |
| Nie działa pilot zdalnego sterowania. | Zużyte baterie, wymienić baterie. Za duży odstęp lub niewłaściwy kąt ustawienia do wieży HiFi. |
| Zakłócenia w odbiorze radiowym. | Słaby sygnał antenowy, sprawdzić antenę. Słaby sygnał stereo FM, przełączyć na odbiór mono. Zakłócenia emitowane przez inne urządzenia elektryczne, jak telewizor, magnetowid, komputer, lampy fluorescencyjne, termostaty, silniki itd. Chronić wieżę HiFi przed oddziaływaniem innych urządzeń elektrycznych. |
| Utwory płyty CD są pomijane. | Płyta CD jest uszkodzona lub zabrudzona, wymienić płytę lub wyczyścić. Aktywne są funkcje PROGRAM (program muzyczny) lub RANDOM (odwarzanie losowe). Wyłączyć funkcje. |
| Płyta CD-R lub CD-RW nie jest odtwarzana lub podczas odtwarzania występują zakłócenia. | Nieprawidłowe ustawienia oprogramowania i sprzętu podczas nagrywania lub stosowane płyty nagrywalne. Sprawdzić elementy nagrywarki płyt CD/oprogramowanie lub użyć innych płyt nagrywalnych. |

